

NASLOVNA STRAN NAČRTA

Načrt zunanje ureditve

PODATKI O GRADNJI

naziv gradnje

Odlagališče drogov RTP Lenart

kratek opis gradnje

Predmet projektne dokumentacije je obnova in ureditev utrjenih površin, zamenjava obstoječih montažnih betonskih podstavkov za odlaganje drogov, ureditev prostora za smetniške kesone ter ureditev novega dostopa in ograje. V sklopu vzdrževalnih del je predvidena tudi izvedba elektroinštalacij, razsvetljave, tehničnega varovanja ter ozemljitvenega sistema

VRSTE GRADNJE

označiti vse ustrezne vrste gradnje

- NOVOGRADNJA - NOVOZGRAJEN OBJEKT
- NOVOGRADNJA - PRIZIDAVA
- REKONSTRUKCIJA
- SPREMEMBA NAMEBNOSTI
- ODSTRANITEV CELOTNEGA OBJEKTA
- LEGALIZACIJA
- MANJŠA REKONSTRUKCIJA
- VZDRŽEVALNA DELA

PODATKI O PROJEKTNi DOKUMENTACIJI

vrsta dokumentacije

PZI (projektna dokumentacija za izvedbo gradnje)

številka projekta

70/2025

PODATKI O NAČRTU

strokovno področje načrta

2 Načrt s področja gradbeništva

naziv načrta

Načrt zunanje ureditve

številka načrta

70/2025-ZU

datum izdelave

februar 2026

datum spremembe

PODATKI O PROJEKTANTU NAČRTA

projektant načrta (naziv družbe)

Štajerski inženiring d.o.o.

naslov

Tržaška cesta 85, 2000 Maribor

odgovorna oseba projektanta načrta

Urh Klevže

podpis odgovorne osebe

projektanta načrta

PODATKI O IZDELOVALCU NAČRTA

ime in priimek pooblaščenega arhitekta, pooblaščenega inženirja

Živa Hanžič, M.Sc.REAP

identifikacijska številka

PI G-4879

podpis pooblaščenega arhitekta, pooblaščenega inženirja

PRILOGA 2C

**IZJAVA PROJEKTANTA NAČRTA
IN POOBLAŠČENEGA STOKOVNJAKA,
KI JE IZDELAL NAČRT V PZI IN PID**

PROJEKTANT NAČRTA	
projektant načrta (naziv družbe)	Štajerski inženiring, d.o.o.
naslov	Tržaška cesta 85, 2000 Maribor
odgovorna oseba projektanta načrta	Urh Klevže

IN POOBLAŠČENI STROKOVNJAK, KI JE IZDELAL NAČRT	
pooblaščen strokovnjak	Živa Hanžič, M.Sc.REAP

IZJAVLJAVA:

da načrt

vrsta dokumentacije	PZI (projektna dokumentacija za izvedbo gradnje)
strokovno področje načrta	2 Načrt s področja gradbeništva
naziv načrta	Načrt zunanje ureditve
številka načrta	70/2025-ZU
datum izdelave	februar 2026

upošteva relevantne predpise in druge normativne dokumente ter da so upoštevane ustrezne bistvene in druge zahteve.

pooblaščen strokovnjak	Živa Hanžič, M.Sc.REAP
identifikacijska številka	PI G-4879
podpis pooblaščenega strokovnjaka	

odgovorna oseba projektanta načrta	Urh Klevže
podpis odgovorne osebe projektanta načrta	

KAZALO VSEBINE

SPLOŠNI DEL

-
- | | |
|----|-----------------------------------------------------------------------------------------------|
| 1. | NASLOVNA STRAN NAČRTA – PRILOGA 1C |
| 2. | IZJAVA PROJEKTANTA NAČRTA IN POOBLAŠČENEGA STROKOVNJAKA, KI JE IZDELAL NAČRT PZI – PRILOGA 1C |
-

TEHNIČNI DEL

TEKSTUALNI DEL

-
- | | |
|----|-------------------------|
| A. | TEHNIČNO POROČILO |
| B. | PROJEKTANTSKI POPIS DEL |
-

GRAFIČNI DEL

-
- | | |
|----|------------------|
| C. | TEHNIČNI PRIKAZI |
|----|------------------|
-

A. TEHNIČNO POROČILO

KAZALO:

1	OPIS OBJEKTA IN NJEGOVIH ZNAČILNOSTI.....	4
1.1	SPLOŠNO.....	4
1.2	LOKACIJA PREDVIDENE GRADNJE	4
1.3	OPIS OBSTOJEČEGA STANJA IN PREDVIDENI POSEGI	5
1.4	FOTOGRAFIJE OBSTOJEČEGA STANJA	9
2	IZVEDBA ZUNANJE UREDITVE	10
2.1	UTRJENE POVRŠINE	10
2.1.1	OPIS ZUNANJE UREDITVE.....	10
2.1.2	OPIS PROMETNE UREDITVE	10
2.1.3	NORMALNI PREČNI PREREZ	10
2.1.4	DIMENZIONIRANJE VOZIŠČNE KONSTRUKCIJE	11
2.2	ZELENE POVRŠINE	14
3	PREDVIDENA KANALIZACIJA.....	15
3.1	METEORNA KANALIZACIJA	15
3.2	ČIŠČENJE PADAVINSKE ODPADNE VODE	17
3.3	TEHNIČNE ZAHTEVE POLAGANJA KANALOV	18
3.4	TEHNIČNE ZAHTEVE JAŠKOV	19
4	SISTEM VAROVANJA IN KOTROLA PRISTOPA	20
4.1	SISTEM JAVLJANJA VLOMA in PERIMETRIČNA ZAŠČITA	20
4.1.1	<i>Opis sistema</i>	20
4.1.2	<i>Namestitev elementov sistema</i>	20
4.1.3	<i>Prenos alarmnih signalov</i>	21
4.1.4	<i>Napajanje sistema</i>	21
4.1.5	<i>Izvedba instalacij</i>	21

4.1.6	Vzdrževanje sistema	21
4.2	SISTEM VIDEO NADZORA	22
4.2.1	Opis sistema	22
4.2.2	Namestitev elementa sistema	22
4.2.3	Napajanje sistema	22
4.2.4	Izvedba instalacij	22
4.2.5	Vzdrževanje sistema	22
4.3	SISTEM KONTROLE PRISTOPA	23
4.3.1	Opis sistema	23
4.3.2	Namestitev elementov sistema	23
4.3.3	Napajanje sistema	23
4.3.4	Izvedba instalacij	24
4.3.5	Vzdrževanje sistema	24
5	IZVEDBA IN KVALITETA MATERIALOV	25
6	ZAGOTAVLJANJE KONTROLE IN KVALITETE	26
7	POGOJI GRADNJE IN ORGANIZACIJA GRADBIŠČA	27
7.1	ORGANIZACIJA GRADBIŠČA	27
7.2	OSTALI POGOJI IZVEDBE	28
8	ZAKLJUČEK	30

1 OPIS OBJEKTA IN NJEGOVIH ZNAČILNOSTI

1.1 SPLOŠNO

Investitor Elektro Maribor d.d., Vetrinjska ulica 2, 2000 Maribor, namerava izvesti vzdrževalna dela na obstoječi deponiji drogov ob RTP 110/20 kV Lenart. Predmet posegov je obnova in ureditev utrjenih površin, zamenjava obstoječih montažnih betonskih podstavkov za odlaganje drogov, ureditev prostora za smetniške kesone ter ureditev novega dostopa in ograje. V sklopu vzdrževalnih del je predvidena tudi izvedba elektroinštalacij, razsvetljave, tehničnega varovanja ter ozemljitvenega sistema. Posegi se izvajajo na parceli št. 1150, k.o. 532 Lenart, na območju obstoječega skladišča in odlagališča drogov.

1.2 LOKACIJA PREDVIDENE GRADNJE

Obravnavano območje se nahaja ob RTP 110/20 kV Lenart, na parceli št. 1150 k.o. Lenart, ki je v lasti investitorja. Deponija se nahaja v območju okoljske infrastrukture in predstavlja urejen prostor za skladiščenje elektroenergetske opreme, drogov ter manipulacijo z večjimi tovornimi vozili. Teren je pretežno raven, z obstoječimi utrjenimi površinami, dostopnimi potmi in ograjo, ki zahteva delno zamenjavo in prilagoditev novim funkcionalnim potrebam.



Slika 1: Lokacija območja obdelave

1.3 OPIS OBSTOJEČEGA STANJA IN PREDVIDENI POSEGI

Investitor je lastnik zemljišča parc. št. 1150 k.o. 532 Lenart, na katerem se nahaja obstoječa deponija drogov z urejenimi manipulativnimi površinami, dostopnimi potmi in ograjo. Območje služi skladiščenju elektroenergetske opreme ter manipulaciji z avtodvigali in tovornimi vozili.

Predvidena vzdrževalna dela vključujejo celovito obnovo in ureditev skladiščnih ter manipulativnih površin, z namenom izboljšanja prevoznosti, varnosti in funkcionalnosti območja.

Ureditev utrjenih površin in manipulativnega prostora

Obstoječe stanje na območju deponije je bilo pred pričetkom projektiranja neustrezno za varno in učinkovito manipulacijo z drogovi. Dovozna cesta do objekta RTP Lenart in dovozna cesta do obstoječe deponije sta bili izvedeni ločeno, z različnimi niveletami in poteki. Zaradi poteka lastniške parcele investitorja je bilo potrebno obe prometni poti združiti na skupni površini znotraj parcele št. 1150, kar je zahtevalo celovito preoblikovanje terena in ureditev enotne manipulativne ploščadi.

Med obema območjema je obstajala izrazita višinska razlika, ki je onemogočala nemoteno prevoznost vozila vlačilca, ki se uporablja za razkladanje in manipulacijo z drogovi na deponiji. Obstoječe utrjene površine so bile deloma dotrajane, z lokalnimi posedki in neustreznimi padci, kar je dodatno oteževalo varno vožnjo in manevriranje. V sklopu tehnične rešitve je bila zato izvedena celovita ureditev vzdolžnih in prečnih padcev nove asfaltne površine. Na podlagi geodetskega posnetka in analize obstoječega stanja so bili določeni optimalni nakloni, ki zagotavljajo:

- enotno niveleto med območjem pred objektom in deponijo,
- varno in stabilno vožnjo vozila vlačilca z naloženimi drogovi,
- ustrezne manevrske površine za razkladanje in manipulacijo,
- nemoteno prečkanje med obema prej ločenima dovoznima potema,
- pravilno odvajanje padavinskih voda z vseh novih asfaltnih površin.

Nova asfaltna površina je zasnovana kot enotna manipulativna ploščad, ki povezuje obe nekdanji ločeni prometni poti v enoten funkcionalni sklop. Konstrukcija voziščne konstrukcije je dimenzionirana za obremenitve težkih tovornih vozil in vozila vlačilca, ki se uporablja pri manipulaciji drogov.

Zamenjava betonskih podstavkov in izvedba ležišča za drogove

Obstoječi montažni betonski podstavki za odlaganje drogov se odstranijo in nadomestijo z novimi. Namestijo prefabricirani betonski podstavki trapezne oblike, dimenzij 60 x 60 x 80 cm (slika 2), ki služijo kot temeljna podlaga za jeklene nosilne konstrukcije.

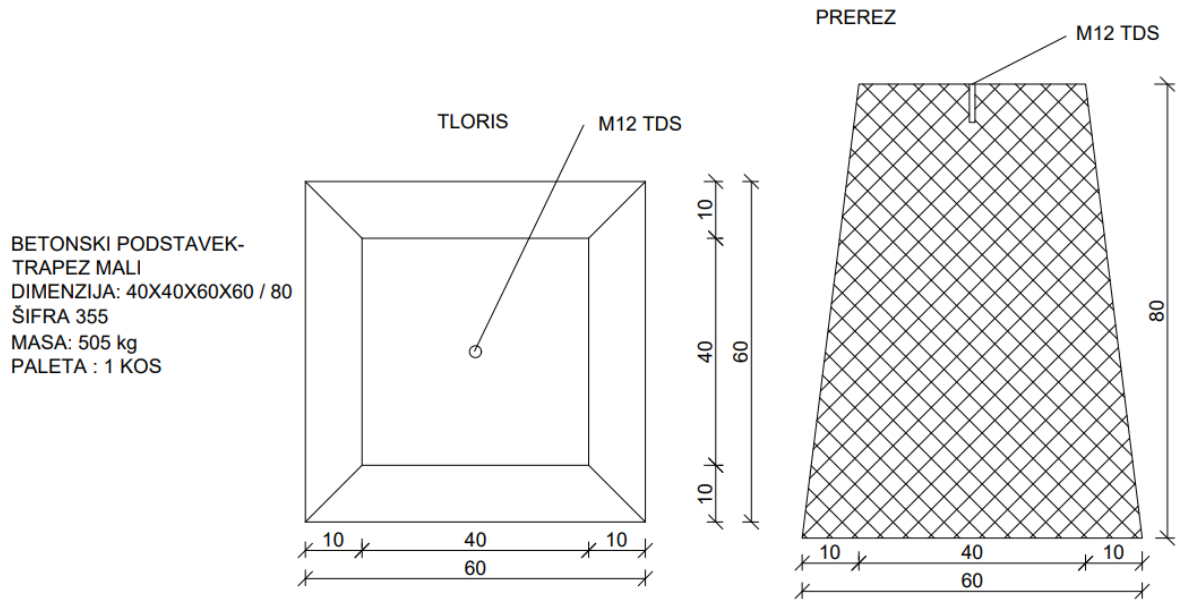

Slika 2: primer izvedbe betonskih podstavkov

Na podstavke se s sidrnimi vijaki pritrdi jekleni element U-oblike, ki služi kot ležišče za odlaganje lesenih elektro drogov. Ležiščni U-element je izdelan kot podkonstrukcija iz IPE jeklenih profilov, vroče cinkanih.

Leseni drogovci se odlagajo vzdolžno na U-element, v razmiku, ki zagotavlja stabilnost, varno manipulacijo in preglednost skladišča. Konstrukcija zagotavlja stabilno, ravno in trajno podporo za skladiščenje lesenih drogov.



Slika 3: primer izvedbe betonskih podstavkov ter ležišča

Ureditev prostora platoja za smetniške kesone

Na območju deponije se uredi nov prostor za postavitvev 5 smetniških kesonov. Predvidena je izvedba novega betonskega platoja dimenzij 18,5 x 8,0 m x 0,20 m, ki omogoča obremenitev do približno 15 ton na posamezen keson. Ureditev vključuje pripravo podlage, ureditev dostopnih poti ter zagotovitev ustreznega prostora za manipulacijo vozil za odvoz odpadkov.

Ograditev območja z varovalno panelno ograjo

Predvidena je izvedba nove varovalne panelne ograje, katere namen je zagotoviti ustrezno fizično zaščito območja ter omogočiti učinkovito tehnično varovanje. Ograja bo vzpostavila jasno definirano in kontrolirano območje, s čimer se izboljšata varnost in nadzor nad dostopom na deponijo.

Predvidena je postavitvev nove panelne ograje vzdolž celotnega oboda deponije. Ograja bo izvedena iz jeklenih varovalnih panelov ustrezne višine in mehanske odpornosti, skladno z zahtevami za varovana območja. Konstrukcija bo sidrana v teren z ustreznimi temeljnimi elementi, ki zagotavljajo stabilnost in trajnost ograjnega sistema.

V sklopu ureditve je predvidena tudi posodobitev in prilagoditev obstoječih dostopnih točk:

- Obstoječa drsna vrata za dovoz na deponijo se ohranijo, vendar se izvede njihova tehnična in mehanska sanacija. Po potrebi se zamenjajo poškodovani elementi, prilagodijo vodila ter zagotovi ustrezno delovanje v skladu z varnostnimi standardi.
- Obstoječa vrata za osebni prehod se prav tako obnovijo oziroma prilagodijo novi ograjni liniji.

Za izboljšanje funkcionalnosti in nadzora dostopa se na novo predvidijo:

- Dvokrilna vrata na mehanski pogon, namenjena manipulativnim in servisnim vozilom locirana med manipulativnimi površinami pred objektom in obstoječim stikališčem. Vrata bodo opremljena z ustreznim pogonskim mehanizmom, varnostnimi elementi ter možnostjo integracije v sistem tehničnega varovanja.
- Nova vrata za osebni prehod, locirana med manipulativnimi površinami pred objektom in obstoječim stikališčem. Vrata bodo omogočala kontroliran prehod osebja ter bodo prilagojena vključitvi v sistem kontrole pristopa.

Predvidena ograditev območja z varovalno panelno ograjo predstavlja pomemben del celovite ureditve deponije. Nova ograja in posodobljene dostopne točke bodo zagotovile višjo raven varnosti, boljši nadzor nad premiki oseb in vozil ter omogočile učinkovito delovanje tehničnega varovanja. Rešitve so zasnovane skladno z veljavnimi standardi, dobrimi praksami in funkcionalnimi potrebami upravljavca.

Ureditev traktorske poti

Za obnovo traktorske poti z minimalnim posegom se običajno uporablja postopek izravnave in profiliranja vozišča brez dodatnih konstrukcijskih slojev. Dela obsegajo zgolj izravnavo obstoječega stanja in profiliranje zgornjega sloja v približni debelini do 3 cm. Izvede se mehansko planiranje obstoječega materiala, oblikovanje ustreznega vzdolžnega in prečnega profila ter končna utrditev površine z valjanjem.

Poseg je zasnovan tako, da se z minimalnim obsegom del izboljša prevoznost poti, odpravi lokalne neravnine ter jasno definira potek njivske poti. Ureditev ne vključuje dodajanja novih materialov, širjenja poti ali sprememb konstrukcijskih slojev, temveč predstavlja osnovno vzdrževanje, značilno za urejanje kmetijskih površin.

Komunalna infrastruktura in odvodnjavanje

Z ureditvijo asfaltnih manipulativnih površin na območju deponije je vzpostavljen nov sistem odvodnjavanja, ki zagotavlja učinkovito zbiranje in odvajanje padavinskih vod. Predvideni sistem je zasnovan kot interni meteorni odvodni sistem, ki se ne priključuje na javno gospodarsko infrastrukturo (GJI). Odvodnjavanje se navezuje na projekt »Obnova objekta RTP 110/20 kV Lenart«, v okviru katerega je bila že načrtovana meteorna kanalizacija za predmetno območje.

Meteorne vode z asfaltnih površin se vodijo preko asfaltnih muld, nato preko požiralnikov v interno meteorno kanalizacijo, ki se zaključi v predvidenem odvodnem sistemu iz omenjenega projekta. V sklopu celovite ureditve odvodnjavanja se na novo določi tudi ustrezna velikost lovilca olj, prilagojena povečani količini padavinskih vod, ki nastanejo zaradi razširjenih manipulativnih površin.

Predvidena rešitev zagotavlja kontrolirano zbiranje, predčiščenje in odvajanje padavinskih vod ter omogoča usklajeno delovanje z že načrtovano infrastrukturo, brez dodatnih obremenitev javnega kanalizacijskega sistema.

Sklepne ugotovitve

Predvidena vzdrževalna dela ne spreminjajo namembnosti območja, ne povečujejo pozidanih površin in ne posegajo v regulacijske elemente prostora. Ureditve so namenjene izboljšanju funkcionalnosti, varnosti in prevoznosti obstoječe deponije ter so skladne z veljavno prostorsko, gradbeno in tehnično zakonodajo. Dela predstavljajo vzdrževalni poseg na obstoječem objektu in pripadajočih površinah ter ne vplivajo negativno na okolje ali obstoječo infrastrukturo.

2 IZVEDBA ZUNANJE UREDITVE

2.1 UTRJENE POVRŠINE

2.1.1 OPIS ZUNANJE UREDITVE

Zunanja ureditev obsega vzpostavitev enotne asfaltne manipulativne ploščadi, ki povezuje prej ločeni dovozni poti in omogoča varno manevriranje vozil ter učinkovito manipulacijo z drogovi. Uredijo se ustrezni vzdolžni in prečni padci za pravilno odvodnjavanje ter zamenjajo dotrajani betonski podstavki z novimi prefabriciranimi elementi in jeklenimi ležišči za skladiščenje lesenih drogov. Na območju se izvede tudi nov betonski plato za smetniške kesone. Celotno območje se zavaruje z novo panelno ograjo, vključno s sanacijo obstoječih in postavitvijo novih vrat za vozila in osebni prehod. Uredi se tudi obstoječa njivska pot z minimalnim vzdrževalnim posegom, ki vključuje izravnavo in profiliranje zgornjega sloja. Odvodnjavanje asfaltnih površin je zagotovljeno preko asfaltnih muld, požiralnikov in interne meteorne kanalizacije, ki se navezuje na že projektiran sistem. Prometno je urejeno za enosmerno prevoznost tovornih vozil – vlačilec.

2.1.2 OPIS PROMETNE UREDITVE

Dostop do predmetnega območja se uredi z navezavo na obstoječ cestni priključek, ki trenutno služi investitorju za dostop do RTP Lenart. Pred ureditvijo sta bili dovozna pot do objekta in dovozna pot do obstoječe deponije izvedeni ločeno, z različnimi niveletami in poteki, kar je oteževalo prevoznost in manevriranje vozil. Z vzpostavitvijo enotne asfaltne manipulativne ploščadi se obe nekdanji dostopni poti združita v skupno funkcionalno površino znotraj investitorjeve parcele, kar omogoča varen, pregleden in nemoten dostop do vseh delov deponije.

2.1.3 NORMALNI PREČNI PREREZ

Normalni prečni prerez 1

Dostopna pot do njiv	1 x 4,00 m
Brežina	1 x 1,00 m
Deponija za odpadni les	1 x 3,50 – 9,45 m
Zelenica	1 x 1,00 m
Deponija za betonski odpad	1 x 0,00 – 9,95 m
Zelenica	1 x 0,50 – 2,00 m
Servisna pot	2 x 4,00 m + razširitev
Manipulativne površine	1 x 4,50 m
Berma	1 x 0,50 m
skupaj	23,00 – 40,40 m + razširitev

Normalni prečni prerez 2

Dostopna pot do njiv	1 x 4,00 m
Brežina	1 x 1,00 m
Servisna pot	2 x 4,00 m
Vmesni pas	2 x 0,50 m
Odlagalna površina	2 x 6,00 m
Vmesni pas	1 x 2,00 m
Manipulativne površine	1 x 0,00 – 14,65 m
Berma	1 x 0,50 m
skupaj	26,50 – 41,15 m

Normalni prečni prerez 3

Brežina	1 x 1,00 m
Betonski plato za kesone	1 x 8,00 m
Servisna pot	2 x 4,00 m + razširitev
Vmesni pas	2 x 0,50 – 8,50 m
Odlagalna površina	1 x 10,00 m
Vmesni pas	2 x 2,00 m
Odlagalna površina	2 x 12,00 m
Zelenica	1 x 0,50 – 2,00 m
Deponija za odpadni les	1 x 3,50 – 10,40 m
Zelenica	1 x 1,00 m
Deponija za betonski odpad	1 x 0,00 – 8,30 m
Brežina	1 x 0,50 m
Dostopna pot do njiv	1 x 4,00 m
skupaj	65,50 – 98,20 m + razširitev

2.1.4 DIMENZIONIRANJE VOZIŠČNE KONSTRUKCIJE

Dimenzioniranje voziščne konstrukcije servisne poti in manipulativnih površin:

Pri pričakovanem prehodu 100 vozil na dan (težka tovorna vozila) in planski dobi 20 let je:

$T_{20} \cong 8 \times 10^5$ skupno število prehodov NOO 100 kN.

Na planumu posteljice z min. vrednostjo nosilnosti CBR = 4,5 % je po TSC 06.520:2009 (Projektiranje, Dimenzioniranje novih asfaltnih voziščnih konstrukcij) potrebno najprej izvesti posteljico v debelini 30 cm za zagotovitev nosilnosti CBR = 15 % na planumu posteljice, nato pa minimalno voziščno konstrukcijo, sestavljeno iz:

- 12 cm asfaltnih plasti in
- 25 cm nevezanih zmesi zrn.

Potrebni debelinski indeks znaša:

$$d_{\text{potr.}} = 12 \times 0,38 + 25 \times 0,14 = 8,06 \text{ cm.}$$

Ob upoštevanju faktorjev ekvivalentnosti vgrajenih materialov je izbrana naslednja voziščna konstrukcija, ki zagotavlja primerno nosilnost:

	d_i [cm]	a_i	$d_i * a_i$
obrabni sloj asfalta	4	0,42	1,68
nosilni sloj asfalta	8	0,35	2,8
tampon drobljenec D32	30	0,14	4,2
posteljica iz kamnitega materiala	30		
$D_{(\text{dejanski})}$:			8,68

Dejanski debelinski indeks znaša: $D_{(\text{dejanski})} = 8,68 \text{ cm} > 8,06 \text{ cm} = d_{\text{potr.}}$

Določitev nosilnega sloja asfalta:

Glede na skupino prometne obremenitve – srednja, je določen razred bituminizirane zmesi nosilnega sloja A3 (Slika 5).

Skupina prometne obremenitve	PLDO (NOO 100 kN)	Razred bituminizirane zmesi	Razred zmesi kamnitih zrn	Vrsta bituminizirane zmesi		
				AC 16 base	AC 22 base	AC 32 base
- izredno težka	> 3000	A1	Z4	-	+	+
- zelo težka	> 800 do 3000	A2	Z4	+	+	+
- težka	> 300 do 800					
- srednja	> 80 do 300	A3	Z5	+	+	+
- lahka	>30 do 80	A4	Z6	+	+	-
- zelo lahka	≤ 30					

Slika 5: Področja uporabe bituminiziranih zmesi za asfaltne nosilne plasti v odvisnosti od povprečne letne dnevne prometne obremenitve (TSC 06.300/06.410; Smernice in tehnični pogoji za graditev asfaltnih plasti)

Nosilni sloj je debeline 8 cm. Glede na mejne projektne debeline plasti bituminiziranih zmesi, smo izbrali nosilni sloj AC 32 base (Slika 6).

Projektna debelina plasti	Enota mere	Vrsta bituminizirane zmesi		
		AC 16 base	AC 22 base	AC 32 base
- najmanj	mm	50	60	80
- največ	mm	70	100	140

Slika 6: Mejne projektne debeline plasti bituminiziranih zmesi za asfaltne nosilne plasti za novogradnje (TSC 06.300/06.410; Smernice in tehnični pogoji za graditev asfaltnih plasti)

Določitev obrabnega sloja asfalta:

Glede na skupino prometne obremenitve – srednja, je določen razred bituminizirane zmesi obrabnega sloja A3 (Slika 7).

Skupina prometne obremenitve	PLDO (NOO 100 kN)	Razred bituminizirane zmesi	Razred zmesi kamnitih zrn	Vrsta bituminizirane zmesi			
				AC 4 surf	AC 8 surf	AC 11 surf	AC 16 ²⁾ surf
- izredno težka	> 3000	A1	Z1 ¹⁾	-	-	+	-
- zelo težka	> 800 do 3000	A2	Z2 ¹⁾	-	+	+	-
- težka	> 300 do 800			-	+	+	-
- srednja	> 80 do 300	A3	Z2 ¹⁾	-	+	+	-
- lahka	>30 do 80	A4	Z3 ¹⁾	+	+	+	+
- zelo lahka	≤ 30			+	+	+	+

¹⁾ Za bituminizirane zmesi za zaščitne plasti je dovoljena uporaba zmesi zrn razreda Z4

²⁾ Bituminizirane zmesi za obrabnonosilne plasti

Slika 7: Področja uporabe bituminiziranih zmesi bitumenskih betonov za asfaltne obrabne in obrabnonosilne plasti v odvisnosti od povprečne letne dnevne prometne obremenitve (TSC 06.300/06.410; Smernice in tehnični pogoji za graditev asfaltnih plasti)

Obrabni sloj je debeline 4 cm. Glede na mejne projektne debeline plasti bitumenskih betonov, smo izbrali obrabni sloj AC 11 surf (Slika 8).

Projektna debelina plasti	Enota mere	Vrsta bituminizirane zmesi			
		AC 4 surf	AC 8 surf	AC 11 surf	AC 16 ¹⁾ surf
- najmanj	mm	15	25	35	50
- največ	mm	30	40	50	80

¹⁾ Bituminizirane zmesi za obrabnonosilne plasti

Slika 8: Mejne projektne debeline plasti bitumenskih betonov za novogradnje (TSC 06.300/06.410; Smernice in tehnični pogoji za graditev asfaltnih plasti)

Značilnosti za uporabnost		Tip cestogradbenega bitumna						Tip polimernega bitumna				
		20/30	30/50	50/70	70/100	100/150	160/220	10/40-60	25/55-65	45/80-50	45/80-65	90/150-45
Vrsta bituminizirane zmesi	AC surf (BB)	-	+	+	+	+	+	-	-	+	+	+
	AC bin	-	+	+	+	-	-	-	+	+	+	-
	AC base (BD, BP)	+	+	+	+	-	-	+	+	+	+	-
	SMA (DBM)	-	-	+	+	+	-	-	-	+	+	+
	PA (DA)	-	-	-	-	-	-	-	-	-	+	+
Razred prometne obremenitve (TSC 06.511)	IT (izredno težka)	+	+	+	-	-	-	+	+	+	+	-
	ZT (zelo težka)	+	+	+	-	-	-	+	+	+	+	-
	T (težka)	-	+	+	-	-	-	+	+	+	+	+
	S (srednja)	-	-	+	+	-	-	+	+	+	+	+
	L (lahka)	-	-	+	+	+	+	+	+	+	-	+
	ZL (zelo lahka)	-	-	+	+	+	+	-	-	+	-	+
Gostota prometa (PLDP)	> 20.000	+	+	+	-	-	-	+	+	-	+	-
	10.000 - 20.000	+	+	+	-	-	-	-	+	+	+	-
	5.000 - 10.000	-	+	+	+	-	-	-	-	+	+	+
Hitrost prometa	P (počasen) ²⁾	+	+	-	-	-	-	+	+	-	+	-
	H (hiter)	-	-	+	+	+	+	-	-	+	+	+
Klimatsko področje	M (mediteransko) ¹⁾	+	+	+	+	-	-	+	+	+	+	-
	C (celinsko)	-	-	+	+	+	+	-	-	+	+	+

Legenda:

- uporaba ni priporočena
- + uporaba je priporočena
- ¹⁾ Vipavska dolina, obalno območje
- ²⁾ ≤ 35 km/h

Slika 9: Priporočilo za uporabo bitumenskih veziv za bituminizirane zmesi za asfaltne plasti (TSC 06.300/06.410; Smernice in tehnični pogoji za graditev asfaltnih plasti)

Izbrane asfaltne zmesi:

- 4 cm AC 11 surf 50/70 A3
- 8 cm AC 22 base 50/70 A3

Voziščna konstrukcija (asfaltirane površine)

- 4 cm AC 11 surf 50/70 A3 – obrabni sloj,
- 8 cm AC 22 base 50/70 A3, – nosilni sloj,
- 30 cm tamponski drobljenec TD 0/32– spodnji nosilni sloj,
- 30 cm posteljica iz zmrzlinso odpornega kamnitega materiala,
- ločilni in ojačitveni geosintetik.

Preveritev vpliva zmrzovanja:

Glede na terenske pogoje (neodporen material pod voziščno konstr., neugodni hidrološki pogoji, nadmorska višina < 600 m, $h_m = 80$ cm) je globina zmrzovanja h_{min} : 64 cm, kar je najmanjša potrebna debelina voziščne konstrukcije. Skupna debelina voziščne konstrukcije: 72 cm, kar je več od minimalne potrebne debeline voziščne konstrukcije.

2.2 ZELENE POVRŠINE

Zelene površine se uredijo z nasipom humusa v debelini min. 30 cm ter se zatravijo.

Deponije gradbenega materiala in začasnega odpadnega materiala se locirajo na degradirane površine tik ob predvideni lokaciji gradnje. Odpadni material in viški se sproti odvažajo na deponijo tovrstnih odpadkov.

3 PREDVIDENA KANALIZACIJA

Predvideni sistem je zasnovan kot interni meteorni odvodni sistem, ki se ne priključuje na javno gospodarsko infrastrukturo (GJI). Odvodnjavanje se navezuje na projekt »Obnova objekta RTP 110/20 kV Lenart«, v okviru katerega je bila že načrtovana meteorna kanalizacija za predmetno območje.

3.1 METEORNA KANALIZACIJA

Meteorne vode z asfaltnih površin se vodijo preko asfaltnih muld, nato preko požiralnikov v interno meteorno kanalizacijo, ki se zaključi v predvidenem odvodnem sistemu iz projekta »Obnova objekta RTP 110/20 kV Lenart«. Mehanska obdelava padavinskih vod z utrjenih površin se vrši z ustrezno dimenzioniranimi usedalniki in lovilci olj (SIST EN 858-1 in SIST EN 858-2), ustrezno očiščene vode se nato spelje preko obstoječega omrežja, pri čemer razpoložljiva dokumentacija ne omogoča določitve nadaljnega odvajanja (ali gre za ponikanje ali iztok v površinski vodotok).

V sklopu celovite ureditve odvodnjavanja se na novo določi tudi ustrezna velikost lovilca olj, prilagojena povečani količini padavinskih vod, ki nastanejo zaradi razširjenih manipulativnih površin.

Meteorni sistem smo dimenzionirali na dotok 5-letnih padavin s pomočjo programskega orodja Storm and Sanitary Analysis 2024, po racionalni metodi.

Za določitev količine padavinskih voda smo upoštevali jakost naliva po podatkih Agencije Republike Slovenije za okolje - Urad za Meteorologijo, za območje Lenarta. Podatki o padavinah so prikazani v spodnji tabeli 1.

Količina padavin l/s (ha)						
Trajanje padavin	Povratna doba					
	5 let	10 let	25 let	50 let	100 let	250 let
5 min	367	433	500	567	600	667
10 min	283	350	417	467	533	600
15 min	233	278	333	378	433	500
20 min	192	233	283	325	367	425
30 min	150	178	217	250	283	328
45 min	111	133	163	185	211	248
60 min	92	108	131	150	169	200
90 min	67	80	94	109	124	144
120 min	54	64	76	86	99	114
180 min	41	47	56	63	70	82
240 min	33	38	45	51	56	65
300 min	28	32	38	43	48	54
360 min	25	28	33	37	41	47

540 min	19	21	25	27	31	35
720 min	15	17	20	22	25	28
900 min	13	14	17	19	21	24
1080 min	11	13	15	16	18	21
1440 min	9	10	12	13	15	16
2880 min	5	6	7	8	9	10
4320 min	4	4	5	6	6	7
5760 min	3	3	4	4	5	5
7200 min	3	3	3	4	4	5

Tabela 1: Podatki o padavinah na območju Lenarta

Prispevne površine sestavljajo utrjene asfaltne/betonske površine in strešne površine objektov. Za vsako prispevno površino smo določili koeficient odtoka:

- Asfaltne prispevne površine $k = 0,85$

Upoštevane prispevne površine so prikazane v tabeli 2.

	Oznaka prispevne površine	Velikost prispevne površine [m ²]	Vtok v vozlišče	Koeficient odtoka	Odtok [l/s]	Čas koncentracije [days hh:mm:ss]
1	A_01	282,44	CP-1	0,85	8,73	00:05:00
2	A_02	318,40	CP-2	0,85	9,84	00:05:00
3	A_03	200,32	CP-3	0,85	6,19	00:05:00
4	A_04	76,67	CP-4	0,85	2,37	00:05:00
5	A_05	144,41	CP-5	0,85	4,46	00:05:00
6	A_06	231,78	CP-6	0,85	7,16	00:05:00
7	A_07	201,98	CP-7	0,85	6,24	00:05:00

Tabela 2: Podatki o prispevnih površinah

Pri izbiri profila kanalskih cevi so bili upoštevani:

Padci kanalizacije:

- minimalna hitrost 0,40 m/s
- maksimalna hitrost 3,00 m/s

Polnitev kanala:

- največ 70 % profila cevi

Profili cevi:

- najmanj \varnothing 160 mm.

Jaški:

- premer jaška do globine 1,00 m najmanj \varnothing 60 cm
- premer jaška do globine 2,00 m najmanj \varnothing 80 cm

Izberemo kanalizacijske cevi iz PVC materiala obodne trdnosti SN8 ter premera od Ø 160 mm do Ø 250 mm in kanalizacijske jaške iz PE in betonskega materiala premera Ø 80 cm ter Ø 50 cm za cestne požiralnike.

V naslednji tabeli 3 so prikazani rezultati dimenzioniranja meteorne kanalizacije.

	Oznaka odseka	Začetno vozlišče	Končno vozlišče	Dolžina odseka	Naklon	DN cevi	Pretok	Hitrost	Kapaciteta cevi	Polnitev cevi
				[m]	[%]	[mm]	[l/s]	[m/s]	[l/s]	
1	Mc-1.1	RJ-1	RJ-2	15,68	0,50%	200,00	18,20	0,87	21,31	0,71
2	Mc-1.2	RJ-2	Obst._RJ	8,86	0,50%	250,00	24,04	0,92	37,78	0,58
3	Mc-2.1	RJ-3	RJ-4	50,14	1,00%	200,00	2,21	0,86	30,29	0,18
4	Mc-2.2	RJ-4	LO	2,52	0,50%	200,00	19,52	0,99	24,82	0,67
5	Mc-2.3	LO	RJ-5	9,83	0,50%	200,00	19,43	0,91	24,82	0,67
6	Mc-2.4	RJ-5	RJ-6	33,28	0,50%	250,00	18,97	0,91	39,22	0,49
7	Mc-2.5	RJ-6	Obst_ponik.	29,62	0,50%	250,00	18,50	0,90	38,79	0,48
8	Pc-1	CP-1	RJ-1	6,63	0,50%	160,00	8,65	0,90	11,94	0,63
9	Pc-2	CP-2	RJ-1	6,64	0,50%	160,00	9,76	0,92	11,76	0,69
10	Pc-3	CP-3	RJ-2	3,48	0,50%	160,00	6,16	0,72	11,66	0,52
11	Pc-4	CP-4	RJ-3	10,72	2,50%	160,00	2,35	1,17	26,37	0,20
12	Pc-5	CP-5	CP-6	13,79	2,50%	160,00	4,42	1,43	26,30	0,28
13	Pc-6	CP-6	RJ-4	6,53	0,50%	160,00	11,46	0,86	13,53	0,71
14	Pc-7	CP-7	RJ-4	4,37	0,50%	160,00	6,21	0,80	12,86	0,49

Tabela 3: Rezultati dimenzioniranja kanalov meteorne kanalizacije

3.2 ČIŠČENJE PADAVINSKE ODPADNE VODE

Vse manipulativne površine so vodonepropustne in obrobničene. Meteorna odpadna voda tako nima možnosti nekontroliranega odtoka neposredno v podtalje, ampak se preko požiralnikov s peskolovi, ter nadalje preko kanalizacije vodi na koalescenčni lovilec olj. Za izračun količine odpadne vode kritičnega naliva smo upoštevali čas trajanja padavin 15 minut in intenzivnost padavin 15 l/s.ha po Uredbi o emisiji snovi pri odvajanju padavinske vode z javnih cest (Uradni list RS, št. 47/05 in 44/22 – ZVO-2). Vgrajeni morajo biti standardizirani lovilci olj skladno s SIST EN 858-2.

V sklopu ureditve asfaltnih poti na območju deponije je bila izvedena analiza odvodnjavanja padavinskih voda z novo projektiranih površin. Za predmetne asfaltne površine je bila določena prispevna površina ter izračunan pripadajoči pretok padavinskih voda, na podlagi katerega je bila določena potrebna velikost lovilca olj. Območje ob objektu se preko asfaltne mulde in novih požiralnikov odvaja v sistem odvajanja, ki je projektiran v ločenem projektu »Obnova objekta RTP 110/20kV Lenart«. Količine prispevnih površin so bile zajete že v omenjenem projektu. V tem predhodnem projektu je bil izveden hidravlični izračun ter določen lovilec olj za takrat obravnavano prispevno površino.

Na novo se je naredil hidravlični preračun novo projektirane asfaltne poti na deponiji in se na podlagi rezultatov izbral nov lovilec olj, ki zagotavlja skladnost z zahtevami standarda SIST EN 858-2 ter veljavnimi okoljskimi predpisi. Lovilec olj je dimenzioniran tako, da varno prevzame celotni izračunani pretok in zagotavlja učinkovito ločevanje ogljikovodikov iz padavinskih voda pred iztokom v nadaljnje odvodnjavanje.

- Dotok iz utrjenih površin iz deponije $A_1 = 655,00 \text{ m}^2$

Dimenzioniranje lovilca olj meteorne kanalizacije LO:

Prispevna površina: **655,00 m²**

Koeficient odtoka: 0,85

Reducirana prispevna površina: **556,75 m²**

Količina padavin za maksimalni pretok (10-minutni naliv pri 5-letni povratni dobi): **283 l/(s*ha)**

$Q_{\max} = 283 * 556,75 / 10000 + = \mathbf{15,75 \text{ l/s}}$

Izberemo lovilec olj s koalescentnim filtrom z intergriranim usedalnikom NS20, $Q_{\max} = 20 \text{ l/s}$, kot npr. AQUAoil NS20 S1P – 2.000 L SMALL ali enakovredno.

3.3 TEHNIČNE ZAHTEVE POLAGANJA KANALOV

Kanalizacijske cevi so iz PVC materiala obodne trdnosti SN8 ter premera od $\varnothing 160 \text{ mm}$ do $\varnothing 250 \text{ mm}$.

Vgradnjo cevi in njenih fazonskih elementov morajo izvajati usposobljeni delavci pod strokovnim nadzorom. Potrebno je upoštevati splošne smernice za polaganje cevovodov, ki so položeni v zemljo in so okvirno definirane v standardu SIST EN 1610.

Priprava jarkov

Najmanjša širina jarkov glede na premer cevi in globino polaganja kanalov je prikazana v detajlu polaganja cevi. Predviden je izkop pod kotom 65° , za sekundarne cevi pa izkop pod kotom 90° .

Pri izkopu jarka oziroma pri izdelavi posteljice je potrebno paziti na ustrezen padec kanalizacijskega cevovoda, ki mora ustrezati zahtevam projekta. Med polaganjem cevovoda morajo biti izkopani jarki suhi, v njih ne sme biti deževnice, precejne vode, izvirov vode ali vode iz puščajočega cevovoda. Načini odvodnjavanja ne smejo vplivati na območje cevovoda in na cevovod. Podvzeti je potrebno ukrepe, da se med odvodnjavanjem prepreči izpiranje drobnih frakcij materiala. Deformacija oblike kanalizacijskega cevovoda v veliki meri zavisi od pravilne vgradnje cevi v posteljico.

Priprava posteljice

Širina posteljice mora biti enaka širini jarka, če ni drugače predpisano. Material posteljice in material za obsip v coni cevovoda mora biti konsistenten, da cevovod med in po polaganju ostane v svoji legi. Če ni drugače

predpisano, ne sme biti debelina spodnje plasti posteljice (a) manjša od 100 mm za normalne razmere in 150 mm za skalnata in trdna tla. Zbitost posteljice mora znašati 95% po standardnem Proctorjevem postopku (SPP). Obbetonirane kanalizacijske cevi se polagajo na podbeton C12/15 debeline DN/4. Kot naleganja cevi je 2α je 120° .

Montaža cevi

Na pripravljeno posteljico se položi cev (ročno ali s pomočjo gradbenih strojev) in izvede montaža spoja. Polaganje cevi naj se začne na spodnjem (dolvodnem) koncu cevovoda, pri čemer se običajno cevi položijo tako, da so obojke obrnjene proti gornjemu (gorvodnemu) koncu cevovoda. Če se dela za dalj časa prekinejo, naj se konci cevi začasno zaprejo. S tem se zaščitijo pred vnosom tujih snovi. Sleherni material v cevi je treba odstraniti.

Zasipavanje jarkov

Zasipavanje jarka (bočni in glavni zasip) se sme začeti šele, ko so spoji cevi in posteljica zmožni prevzeti obtežbe. Utrjevanje pokrivnega sloja neposredno nad cevovodom naj se izvaja ročno. Mehansko utrjevanje glavnega zasipa tik nad cevjo naj se ne prične, dokler debelina sloja nad temenom cevi ne znaša najmanj 30 cm.

Preizkus tesnosti cevovoda in jaškov

Pri netesnih kanalskih sistemih kanalske vode ponikajo in onesnažujejo podtalnico, kar moramo preprečiti. Pred izvedbo zasipa kanala je potrebno zagotoviti preizkus vodotesnosti kanala, ki se mora izvajati skladno s SIST EN 1610 s strani pooblaščenih institucij. Zagotoviti je potrebno tudi posnetek izvedenih del ter posnetek kanala s kamero.

3.4 TEHNIČNE ZAHTEVE JAŠKOV

Revizijske jaške se vgradi na posteljico iz okroglozrnatega materiala zrnivosti 0-32 mm ali 0-16 mm, debeline 15-20 cm in zbitosti 97% po Proctorju. V primeru prisotnosti podtalne vode, je potrebno jašek izvesti na posteljici iz pustega betona C12/15. Revizijski jašek se v širini 50 cm od stene jaška zasuje z zasipnim materialom, ki je enak materialu iz posteljice, zasipni material se nato utrjuje do zbitosti minimalno 97% po Proctorju. Izvede se AB venec in LTŽ pokrov D400 na območju povoznih površin. Pokrovi morajo biti poravnani z asfaltom (vgrajeni v niveleti in nagibu vozišča). Stik cevi in jaška se izvede vodotesno, s cevnim tesnilom.

Predvideni revizijski jaški:

- premer jaška do globine 1,00 m - Ø60 cm
- premer jaška do globine 2,00 m - Ø80 cm

Kanalizacijski jaški so iz PE materiala premera Ø80 cm cm ter Ø50 cm za cestne požiralnike. Požiralniki imajo peskolov globine 90 cm pod iztokom. **Potrebno je obvezno redno čiščenje peskolovov.**

4 SISTEM VAROVANJA IN KOTROLA PRISTOPA

4.1 SISTEM JAVLJANJA VLOMA IN PERIMETRIČNA ZAŠČITA

4.1.1 Opis sistema

Sistem javljanja vloma in ropa sestavljajo vlomna alarmna centrala, šifradorji (kodirniki) in javljalniki oziroma indikatorji vloma in ropa s pripadajočo elektro inštalacijo.

Sistem javljanja vloma je namenjen za odkrivanje in javljanje poskusov vloma v notranjost objekta. Vsak poskus vstopa nepooblaščenih oseb v varovane prostore v času vklopljenega sistema varovanja odkrijejo različni tipi javljalnikov.

Sistem je zgrajen na sodobni mikroprocesorski tehniki, ki omogoča racionalen izkoristek instalacije, selektiven pristop, točno mikrolokacijo alarmirajočega javljalnika in varovanje vseh elementov sistema pred sabotazo.

Sistem javljanja vloma, ki je nameščen na objektu Deponija drogov se poveže, kot nadgradnja na obstoječi sistem javljanja vloma objekta RTP Lenart in razširi s pomočjo razširitvenih modulov z optimiziranim napajanjem.

Sistem perimetrične zaščite z detekcijskim kablom se namesti na mejno panelno ograjo, kot nadgradnja novo nastale varnostne lupine objekta RTP Lenart. Kjer sistem perimetrične zaščite z detekcijskim kablom ni mogoč, npr. vrata v ograjo, se namestijo zunanji prostorski IR-MW javljalci.

Izklop in vklop določenega podsistema je mogoč samo s pomočjo izbire pravilne štirimestne kode na kodirniku, ki jo določi pooblaščen oseba.

4.1.2 Namestitvev elementov sistema

- kodirnik (KO) se namesti na steber- ograjo v višini 1,5 m, v skladu z dispozicijsko shemo,
- razširitveni moduli (RM) se namestijo na notranjo stran ograje v vodoodporne poliestrske omarice, v skladu z dispozicijsko shemo,
- kombinirani javljalniki vloma (IRk) so nameščen na ograjo, v skladu z dispozicijsko shemo,
- detekcijski kabel se namesti na ograjo, v skladu z dispozicijsko shemo,
- analizatorji detekcijskega kabla se namestijo na notranjo stran ograje v vodoodporne poliestrske omarice, v skladu z dispozicijsko shemo,

Vsi javljalniki so označeni v skladu z označbami v projektu.

4.1.3 Prenos alarmnih signalov

Prenos alarmnih signalov (alarm, napaka, izpad 230 V, slab akumulator, številka sprožene linije,...) bo izveden preko oddajne enote v obstoječi vlomni centrali, po nadzorovani IP liniji. Contact ID prenos podatkov se iz alarmne centrale vrši preko IP modula. Za sekundarni prenos podatkov se uporabi GPRS pozivnik in GPRS omrežje. Oddajna enota preko IP povezave v skladu z veljavnim pravilnikom pošilja še naslednje signale:

- alarm vloma,
- napaka.

Alarmiranje je izveden na naslednji način:

- zvočni signal na kodirniku, s prikazom mesta sprožitve,
- izvede se prenos alarma na VNC pooblaščen družbe za varovanje.

4.1.4 Napajanje sistema

Centrala se bo primarno napajala iz omrežja preko lastnega dovoda 10 A , v primeru izpada pa preko rezervnega akumulatorskega napajanja (12 V / 7 Ah).

4.1.5 Izvedba instalacij

Instalacije za sistem tehničnega varovanja se izvedejo:

- za napajalni del centrale s kablom NYY-J 3x2,5 mm²,
- za povezave centrale z moduli in elementi sistema so uporabljeni kabli tipa ly(St)Y 2x0,5 + 6x0,22 mm² oz. UTP Cat. 6, ODPOREN NA UV, VLAGO, kjer povezava teče pod zemljo.

Vse instalacije se položijo podometno v cevi ali v zaščitne PN cevi ter kanale. Vse naprave, tudi kabli, se varujejo proti sabotazi (odtujitev, kratek stik, prekinitev, odpiranje, ipd.).

4.1.6 Vzdrževanje sistema

Po vgradnji sistema javljanja vloma se priporoča sklenitev pogodbe za redno vzdrževanje in izredno servisiranje sistema z vgraditeljem sistema oz. drugim pooblaščenim podjetjem.

Redni vzdrževalni pregledi naj se izvajajo (2) krat na leto in naj zajemajo:

- pregled in čiščenje elementov sistema,
- preizkus delovanja posameznih enot sistema,
- funkcionalni preizkus delovanja sistema,
- meritve in kalibracija vseh potrebnih električnih parametrov sistema,
- svetovanje naročniku za povečanje varnostne stopnje objekta.

4.2 SISTEM VIDEO NADZORA

4.2.1 Opis sistema

Sistem video nadzora je namenjen za nadzor dogajanja v objektu in okolici, tako v dnevnem, kakor tudi v nočnem času.

Nadzor se izvaja s pomočjo dnevno-nočnih IP video kamer visokih ločljivosti, ki so montirane na ustrezna mesta tako, da optimalno pokrivajo željeni opazovani prostor.

Kamere in ostali elementi video nadzornega sistema so nameščeni v skladu s priloženimi dispozicijskimi shemami.

Sistem videonadzora na objektu Deponija drogov se izvede, kot nadgradnja sistema videonadzora RTP Lenart, ki je del centraliziranega sistema videonadzora Elektro Maribor.

4.2.2 Namestitve elementa sistema

- kamere diskretne (Kz) so nameščene kandelaber, v skladu z dispozicijsko shemo,

Vsi elementi so označeni v skladu z označbami v projektu.

4.2.3 Napajanje sistema

Kamere se primarno napajajo iz omrežja preko lastnega dovoda 10 A (varovalka F), v primeru izpada pa preko lokalnega UPS-a.

4.2.4 Izvedba instalacij

Instalacije za sistem video nadzora so izvedene:

- za napajanje digitalnega shranjevalnika s kablom NYY-J 3x2,5 mm²,
- za napajalni in video signal iz IP Megapixel kamere s kablom FTP 4x2x0,22 mm² Cat.6 oz. optičnim kablom SM

Vse instalacije so položene na instalacijske police, v NIK dekorativne kanale ali v zaščitne PN cevi. Povsod kjer je to mogoče je izvedba instalacij podometna.

4.2.5 Vzdrževanje sistema

Po vgradnji sistema videonadzora se priporoča sklenitev pogodbe za redno vzdrževanje in izredno servisiranje sistema z vgraditeljem sistema oz. drugim pooblaščenim podjetjem.

Redni vzdrževalni pregledi naj se izvajajo (2) krat na leto in naj zajemajo:

- pregled in čiščenje elementov sistema,
- preizkus delovanja posameznih enot sistema,
- funkcionalni preizkus delovanja sistema,
- meritve in kalibracija vseh potrebnih električnih parametrov sistema,
- svetovanje naročniku za povečanje varnostne stopnje objekta.

4.3 SISTEM KONTROLE PRISTOPA

4.3.1 Opis sistema

Sistem kontrole pristopa je podoben sistemu za nadzor gibanja. Uporabljamo ga za preprečevanje nepooblaščenih vstopov ali prehodov.

Sistem je namenjen za selektivno kontroliran nadzor vstopanja oseb v določene prostore. Sistem sestavljajo čitalci brezkontaktnih kartic in terminali kontrole pristopa. Sistem bo preko mrežne povezave naročnika povezan na server. Ob približanju kartice čitalcu se ob izpolnitvi pogoja prave kartice, odklenejo vrata in vstop v prostor je omogočen.

Sistem kontrole pristopa na objektu Deponija drogov bo izveden kot nadgradnja sistema kontrole pristopa na RTP Lenart.

Vrata osebnega prehoda s sistemom kontrole pristopa je potrebno opremiti s samozapiralom, kljuko in bunko ter ključavnico na vzvod.

Pri motoriziranih vratih prehoda za vozila se v namen avtomatskega odpiranja pri izvozu v tla vgradi indukcijska zanka, ki se jo priklopi na sistem kontrole pristopa.

V primeru izpada električne energije je možen prehod s pomočjo ključa.

4.3.2 Namestitve elementov sistema

- terminali za pristopno kontrolo (TKP) so nameščeni na steno, v skladu z dispozicijsko shemo,
- čitalci za pristopno kontrolo (Č) so nameščeni na steber v višini $h=1,4$ m, v skladu z dispozicijsko shemo,

Vsi elementi so označeni v skladu z označbami v projektu.

4.3.3 Napajanje sistema

Elementi sistema se primarno napajajo iz omrežja preko lastnega dovoda 10 A, varovalka ???, v primeru izpada pa preko UPS-a.

4.3.4 Izvedba instalacij

Instalacije za sistem kontrole pristopa so izvedene:

- za komunikacijske povezave terminalov s kablom S/FTP Cat. 7 ,
- za komunikacijske povezave med čitalci in terminali ter ključavnicami s kablom S/FTP Cat. 7
- za napajanje terminalov s kablom NYY-J 3x2,5 mm².

Vse instalacije se položijo podometno v cevi ali v zaščitne PN cevi ter kanale. Vse naprave, tudi kabli, so varovani proti sabotazi (odtujitev, kratek stik, prekinitvev, odpiranje, ipd.).

4.3.5 Vzdrževanje sistema

Po vgradnji sistema kontrole pristopa se priporoča sklenitev pogodbe za redno vzdrževanje in izredno servisiranje sistema z vgraditeljem sistema oz drugim pooblaščenim podjetjem.

Redni vzdrževalni pregledi naj se izvajajo (2) krat na leto in naj zajemajo:

- pregled in čiščenje elementov sistema,
- preizkus delovanja posameznih enot sistema,
- funkcionalni preizkus delovanja sistema,
- meritve in kalibracija vseh potrebnih električnih parametrov sistema,
- svetovanje naročniku za povečanje varnostne stopnje objekta.

5 IZVEDBA IN KVALITETA MATERIALOV

Izkopi

Izkope je mogoče opraviti strojno v zemljini III. kategorije.

Začasne plitve izkope (do globine 1,5 m) je potrebno v zemljinah izvajati v naklonu največ 1:1 oziroma pod kotom 45 stopinj, začasne globlje izkope pa je potrebno v zemljinah izvajati v naklonu največ 1:1,5 oziroma pod kotom 34 stopinj in jih zaščititi pred erozijskimi procesi, v nasprotnem primeru je potrebno bolj strme izkope ustrezno zavarovati s podpornimi konstrukcijami.

Nasipi

Novo trajne nasipe (višine do 1 m) je potrebno izvajati v naklonu do 1:1,5 oziroma 34 stopinj (drobljenec) oziroma v naklonu 1:2 oz 26 stopinj (zemljina).

Pri izvedbi se lahko uporabijo materiali, ki so odporni na zmrzovanje (npr. dobro granulirani materiali proda ali drobljenca, ki dosegajo največ 5-8% finih delcev do 0,063 mm).

Kamnita posteljica

V kamnito posteljico se vgradi kamniti material (drobljenec D63 – za debeline > 20cm ali drobljenec D125 – za debeline > 30 cm).

Zgoščenost v kamnito posteljico vgrajene zmesi zrna mora znašati v povprečju najmanj 98% glede na največjo gostoto zmesi zrn po modificiranem postopku po Proctorju. Spodnja mejna vrednost zgoščenosti lahko od povprečja odstopa največ 3%.

Na planumu kamnite posteljice mora biti zagotovljena nosilnost:

Evd > 40 MPa, Ev2 > 80 MPa

Nevezana nosilna plast

Za nevezano nosilno plast se vgradi kamniti drobljenec D32. Zgoščenost v nevezano nosilne plasti vgrajene zmesi zrn mora znašati v povprečju najmanj 98% glede na največjo gostoto zmesi zrn po modificiranem postopku po Proctorju. Spodnja mejna vrednost zgoščenosti lahko od povprečja odstopa največ 3%.

Na planumu nevezane nosilne plasti mora biti zagotovljena nosilnost:

Evd > 55 MPa, Ev2 > 120 MPa

Vešana nosilna plast

Kvaliteta vgrajenih asfaltnih slojev mora ustrezati standardu TSC 06.300 // 06.410 :2009

6 ZAGOTAVLJANJE KONTROLE IN KVALITETE

Pri izvajanju zemeljskih in ostalih del na obravnavanem območju je izvajalec dolžan zagotavljati ustrezno kontrolo kvalitete materiala in storitev pred vgradnjo v voziščno konstrukcijo in druge konstrukcijske elementa in sicer:

- Ustreznost kamnitega materiala iz izkopa je potrebno izkazati z razpoložljivimi atesti materiala in preveritvijo sestave kamnite zmesi, v sklopu geotehnične kontrole. Za material iz enega odvzemnega mesta zadostuje ena preiskava za celotni obseg del. Če je odvzemnih mest več, je potrebno izkazati ustreznost za vsako odvzemno mesto posebej.
- Geotehnični pregledi in nadzor, s katerimi se ugotavlja skladnost dejanskih razmer na terenu z razmerami ugotovljenimi in podanimi v tem poročilu.
- Nasipi morajo biti izvedeni s kvalitetnim materialom ter vgrajeni po splošno privzetih zahtevah za gradnjo nasipov. Doseženo stopnjo zbitosti se dokazuje s sprotnimi meritvami.
- Minimalne zahtevane vrednosti zgoščevanja:
 - > 2,0 m pod planumom posteljice 92 % MMP
 - 2,0 – 0,5 m pod planumom posteljice 95 % MMP
 - < 0,5 m pod planumom posteljice 98 % MMP.
- Meritve deformacijskih modulov na planumu temeljnih tal, posteljice in tampona.
- Meritve deformacijskih modulov je potrebno izvajati glede na pogoje po TSC 06.720:2003.
- Na tamponu je potrebno doseči gostoto $D_{pr} > 100$ % maksimalne gostote po Proctorju.

7 POGOJI GRADNJE IN ORGANIZACIJA GRADBIŠČA

Vsa dela se morajo izvajati na podlagi izdelane projektne dokumentacije in pogojev upravljalcev javne gospodarske infrastrukture ter drugih pristojnih služb skladno z veljavnimi področnimi predpisi in zakonodajo. Pri načinu izvedbe in zagotavljanju kvalitete mora izvajalec upoštevati veljavno področno zakonodajo, predpise in tehnične specifikacije.

Ureditev in označitev gradbišča se mora izvajati skladno z načrtom organizacije gradbišča, ki ga mora pred začetkom del izdelati izvajalec skladno s Pravilnikom o gradbiščih.

Ukrepi varstva pri delu se izvajajo skladno z Uredbo o zagotavljanju varnosti in zdravja pri delu na začasnih in premičnih gradbiščih in varnostnim načrtom, ga morata za fazo izvedbe pred začetkom del na gradbišču zagotoviti naročnik ali nadzornik projekta.

Izdelavo načrta organizacije gradbišča in varnostnega načrta lahko izdelata za to usposobljena in pooblaščen organizacija ali posameznik.

Investitor in izvajalec sta z gradbenimi odpadki dolžna ravnati skladno z Načrtom gospodarjenja z gradbenimi odpadki, ter skladno z Uredbo o ravnanju z odpadki ki nastanejo pri gradbenih delih.

7.1 ORGANIZACIJA GRADBIŠČA

Ureditev gradbišča se izvaja skladno z načrtom organizacije gradbišča, ki mora vključevati in upoštevati najmanj naslednje ukrepe:

- Označitev in zavarovanje gradbišča,
- Sprotno varovanje prometa na predmetni cesti in priključkih ostalih obstoječih javnih cest v vplivnem območju gradnje ter pogoji in dovoljenjem upravljalca ceste.
- Ureditev začasnih gradbiščnih priključkov (el. in vodovod),
- Evidentiranje in zakoličba obstoječe gospodarske javne infrastrukture (NN, SN in VN podzemni vodi in priključki, vodovod in kanalizacija, TK in OK kabli in kabelska kanalizacija). Pogoji dela, način zaščite in prestavitve obstoječih vodov GJI, ki jih mora izvajalec upoštevati, so podani s strani posameznih upravljalcev v soglasjih ter razvidni iz posameznih načrtov tega projekta.
- Postavitev začasnih gradbiščnih objektov (pisarne, sanitarije,...) ob trasi..
- Deponije sipkega gradbenega materiala (drobljenec za kamnito gredo in tampon) se uredijo na območju gradbišča v primeru utesnenosti prostora pa naj se material dovaža sproti neposredno pred vgrajevanjem. Zemeljska dela se izvajajo z delno deponijo uporabnega kamnitega materiala ob rob trase gradbišča, delno pa

- z odvozom materiala neposredno na deponijo oz. v dogovoru z investitorjem tudi na druga gradbišča investitorja.
- Začasne deponije humusa in materiala iz izkopa za ponovno vgradnjo se uredijo izven območja gradbišča na razdalji do 50m na že degradiranih površinah in na mestih, kjer ne bodo ogrožale stabilnosti obstoječega terena, ne bodo izpostavljene plazenju in eroziji ter ne bodo omejevale pretoka obstoječih odvodnih jarkov in strug vodotokov.
 - Izkop in nasip ter utrjevanje v cestnem telesu državne ceste je potrebno vršiti v prisotnosti pooblaščenega geomehanika. Ob delu v neposredni bližini stanovanjskih objektov ter obstoječih opornih in podpornih objektov, ki se ohranjajo je potreben predhodni vizualni pregled in popis začetnega stanja objektov, po končani gradnji pa ponovni pregled in izdelava poročila z oceno morebiti povzročene škode.
 - V primeru nevarnosti poškodb objektov se komprimacija in utrjevanje v vplivnem območju strojev izvajata s statičnimi komprimacijskimi sredstvi.
 - V kolikor je to potrebno zaradi zavarovanja prometa na cesti izvesti zaporo tudi na priključnih cestah, si mora izvajalec del pridobiti dovoljenje za delno zaporo cestišča in dela izvajati skladno s pogoji in dovoljenjem upravljalca občinske ceste.
 - Na gradbišču je potrebno poskrbeti za ločeno zbiranje komunalnih in gradbenih odpadkov. Deponije je potrebno urediti na takšnem mestu, da je prevzemniku odpadkov omogočen dostop in odvoz odpadkov. Ravnanje z gradbenimi odpadki je podrobneje obdelano v elaboratu Načrt gospodarjenja z gradbenimi odpadki, ki je sestavni del tega projekta.
 - V kolikor bi zaradi gradnje prišlo do onesnaženja javnih in ostalih površin izven območja gradbišča, jih mora investitor oz. izvajalec sproti čistiti in po zaključku del vzpostaviti v prvotno stanje. Investitor oz. izvajalec del sta odgovorna za vso škodo, ki bi nastala na javnih in zasebnih površinah ali bi bila povzročena uporabnikom le-teh kot posledica izvajanja del.

7.2 OSTALI POGOJI IZVEDBE

Izvajalec pri izvedbi dolžan upoštevati projektno dokumentacijo ter pogoje in soglasja posameznih upravljavcev ter pristojnih služb. Med izvedbo del je potrebno upoštevati tudi morebiti potrebne dodatne pogoje upravljavcev, ki bodo podani na mestu samem zaradi zagotavljanja kvalitete in varnosti del, ter zaščitne posamezne infrastrukture. Ukrepi varstva pri delu se izvajajo skladno z Uredbo o zagotavljanju varnosti in zdravja pri delu na začasnih in premičnih gradbiščih ter varnostnim načrtom izdelanim za fazo projekta. Pred začetkom del na gradbišču morata naročnik ali nadzornik projekta zagotoviti izdelavo Varnostnega načrta za fazo izvedbe in načrt organizacije gradbišča. Načrt organizacije gradbišča in varnostni načrt lahko izdelata za to usposobljena in pooblaščen organizacija ali posameznik.

Ureditve in organizacija gradbišča se morata izvajati skladno z načrtom organizacije gradbišča, ki ga mora izdelati izvajalec skladno s Pravilnikom o načinu označitve in organizaciji ureditve gradbišča, o vsebini in načinu vodenja dnevnika o izvajanju del in o kontroli gradbenih konstrukcij na gradbišču. Pred začetkom del je potrebno območje gradbišča označiti in zavarovati.

Investitor je pred zasipom novo vgrajenih in prestavljenih obstoječih podzemnih infrastrukturnih vodov dolžan le te geodetsko posneti in zagotoviti vris v kataster komunalne infrastrukture. Zbiranje podatkov predpisuje Pravilnik o vsebini in načinu vodenja zbirke podatkov o dejanski rabi prostora. Posamezne vrste infrastrukture je potrebno evidentirati in jih skladno z navodilom upravljavcem za posredovanje podatkov v zbirni kataster GJI posredovati geodetski upravi RS.

Vsa dela je potrebno izvajati v skladu z veljavno zakonodajo in pravili stroke.

8 ZAKLJUČEK

Izdelan načrt zunanje ureditve je kot sestavni del projekta za izvedbo PZI. Vsa dela je potrebno izvajati v skladu z veljavno zakonodajo in pravili stroke. Pred pričetkom del je potrebno zakoličiti vse interne in eksterne komunalne vode in jih primerno zaščititi. V primeru potrebnih prestavitev in delikatnih križanj je potrebna uskladitev in soglasje upravljavca zadevnega komunalnega voda.

Maribor, marec 2026

Pripravil: Lovro Jamšek, grad. teh.

Vodja načrta: Živa Hanžič, M. Sc. REAP, PI G-4879

PROJEKTANTSKI POPIS DEL

Osnovni podatki o projektni dokumentaciji

Investitor:	Elaktro Maribor d.d. Vetrinjska ulica 2 2000 Maribor
Vrsta projektne dokumentacije:	PZI
Objekt:	Odlagališče drogov RTP Lenart
Številka projekta:	70/2025
Številka načrta:	70/2025-ZU
Kraj in datum izdelave načrta:	Maribor, februar 2026
Pripravil:	Lovro Jamšek, gradb.teh.
Izdelovalec načrta:	Štajerski Inženiring, d.o.o. Tržaška cesta 85 2000 Maribor

PROJEKTANTSKI POPIS DEL

REKAPITULACIJA

I.	PRIPRAVLJALNA DELA	- €
II.	ZEMELJSKA DELA	- €
III.	KANALIZACIJA	- €
IV.	UTRJENE POVRŠINE	- €
V.	SKLADIŠČA	- €
VI.	VAROVANJE IN KONTROLA PRISTOPA	- €
VII.	TUJE STORITVE	- €
ZUNANJA UREDITEV SKUPAJ		- €
Dodatna in nepredvidena dela: 10% "Dela naročena s strani naročnika, potrebna za dokončanje del."		- €
SKUPAJ		- €
22% DDV:		- €
SKUPAJ Z DDV:		- €

I. PRIPRAVLJALNA DELA

Poz.	Opis postavke	Enota	Količina	Cena	Vrednost
1.	Priprava gradbišča z vsemi pripravljalnimi in zaključnimi deli (postavitev gradbiščnega kontejnerja, gradbiščne table, gradbiščne sanitarije, vključno s čiščenjem gradbišča po končanih delih, pospravljanje, odstranjevanje naravnih ovir, vsi stroški za zagotavljanje varnosti in zdravja pri delu, itd)	kpl	1,00		- €
2.	Zakoličba osi kanalizacije z oznako jaškov, lovilcev olj in ostalih elementov meteornege in fekalnega kanalizacijskega sistema ter kableske kanalizacije	kpl	1,00		- €
3.	Zakoličba komunalnih vodov s strani upravljalcev (fekalna kanalizacija, vodovod, elektro vod, TK vodi)	kpl	1,00		- €
4.	Definiranje višinskih kot med gradnjo (kanalizacije, planumi, ...)	kpl	1,00		- €
5.	Obnova in zavarovanje zakoličbe osi trase manipulativnih površin in servisne poti v ravninskem terenu	km	0,20		- €
6.	Postavitev in zavarovanje prečnega profila manipulativnih površin in servisne poti v ravninskem terenu	kos	20,00		- €
7.	Rezanje asfaltne plasti s talno diamantno žago, debele 11 do 15 cm	m1	16,00		- €
8.	Rezkanje in odvoz asfaltne krovne plasti v debelini 4 do 7 cm	m2	18,00		- €
9.	Porušitev in odstranitev ograje in vrat iz železnih elementov in betonskih srebrov in temeljev, vključno z nakladanjem in odvozom na trajno deponijo	m1	110,00		- €
10.	Rušenje asfalta (do 15 cm), z nakladanjem in transportom ruševin na trajno deponijo koncesionarja do 10 km	m2	353,00		- €
PRIPRAVLJALNA DELA SKUPAJ					- €

II. ZEMELJSKA DELA

OPOMBA: Vsa izkopna dela in transporti izkopanih materialov se obračunajo po prostornini izkopane zemljine v raščnem stanju!
Vsa nasipna dela se obračunajo po prostornini zemljine v vgrajenem stanju! Pri izvedbi zemeljskih del je obvezna prisotnost geomehanika!

Poz.	Opis postavke	Enota	Količina	Cena	Vrednost
A IZKOPI					
1.	Površinski odriv humusa v debelini 20 cm, deponirati na gradbišču za ponovno vgradnjo po končanih delih	m3	51,00	-	€
2.	Površinski odriv humusa v debelini 20 cm, vključno s strojnim nakladanjem in odvozom na deponijo.	m3	416,00	-	€
3.	Strojni široki odkop zemljine III. ktg do globine cca 0,7 m , po navodilih geomehanika, vključno s strojnim nakladanjem in odvozom na deponijo.	m3	1655,00	-	€
4.	Strojni izkop jarka za komunalno infrastrukturo v terenu III. kategorije z odmetom na stran ali nakladanjem in odvozom na deponijo. vključeni so vsi jaški in cevi kanalizacije in el. v ceni upoštevati eventualno razpiranje jarka	m3	180,00	-	€
B PLANUM TEMELJNIH TAL					
1.	Planiranje planuma temeljnih tal z natančnostjo +- 0,03 m z utrjevanjem in izdelavo predpisanih nagibov po predhodnih geomehanskih meritvah in potrditvi geomehanika	m2	2466,00	-	€
2.	Planiranje in nabijanje dna jarka z natančnostjo ±2,0 cm do predpisane zbitosti v naklonu po projektu, vključeni so vsi jaški, kanali, lovilci olj, ...	m2	202,00	-	€
C LOČILNE, DRENAŽNE IN FILTRSKÉ PLASTI					
1.	Dobava in vgradnja drenažnofilterske plasti iz polsti 200g/m2, natezne trdnost vzd./preč. > 14/14 kN/m, raztezak vzd./preč. > 30/30%, dinamični prebod < 30mm, prebojna trdnost CBR > 2000N, preko dna gradbene jame, gramatura po geomehanskih zahtevah, preklap min. 20 cm.	m2	1643,00	-	€
2.	Zasip kanalizacije z izkopanim materialom III. kategorije z nabijanjem v slojih po 20 cm, zasipni material je deponiran ob robu izkopa ali na gradbiščni deponiji - v primeru, da izkopani material ni primeren za zasipe je potrebno v ceno vključiti drobljenec 0-31 iz zunanjih virov -> opsijska postavka spodaj.	m3	75,00	-	€
3.	Opcijska postavka: Zasip kanalizacije z materialom 0-31 iz zunanjih virov, z nabijanjem v slojih po 20 cm, vključno z vsemi transporti in manipulativnimi stroški.	m3	75,00	-	€
4.	Zasip jaškov, lovilcev olj, usedalnikov in peskolovov z gramoznim materialom granulacije 0-31 mm ustrezne zbitosti v širini najmanj 50 cm od sten jaškov zgoščenost najmanj 97% po SPP, vključno z dobavo in transportom materiala	m3	43,00	-	€

Poz.	Opis postavke	Enota	Količina	Cena	Vrednost
D NOSILNE PLASTI					
1.	Dobava, vgradnja in izdelava nevezane nosilne plasti gramoza 0/64 - zmrzljinska greda, v debelini 40 cm - z utrjevanjem do predpisane nosilnost Ev2 = 80 Mpa, zbitosti 98% po modificiranem postopku po Proctorju. Po predhodnih geomehanskih meritvah in potrditvi geomahenika (Material iz deponije na gradbišču-obstoječi tampon). V kolikor deponirani material ni primeren za vgradnjo je potrebno v ceno vključiti dobavo materiala.	m3	636,00		- €
2.	Dobava, vgradnja in izdelava nevezane nosilne plasti iz tamponskega drobljenca TD32 v debelini 30 cm z utrjevanjem do predpisane nosilnosti Ev2 = 120 Mpa, zgoščenosti 98% po modificiranem postopku po Proctorju ter planiranje z natančnostjo ± 1,0 cm. V primeru, da je obstoječ material primeren za vgradnjo, se uporabi material iz deponije. (vključno pod objekti)	m3	481,00		- €
3.	Vgradnja in izdelava nevezane nosilne plasti gramoza 0/64 - zmrzljinska greda, v debelini 30 cm - v slojih debeline 30 cm z valjanjem do predpisane nosilnost Ev2 = 80 Mpa, zbitosti 98% po modificiranem postopku po Proctorju. (gramozno nasutje - odlagališče)	m3	245,00		
4.	Izdelava posteljice za jaške, iz okroglozrnatega materiala zrnivosti 0-32 mm, debeline cca. 15 cm	m3	6,00		- €
E BREŽINE IN ZELENICE					
1.	Razstiranje humusa, debeline 20 cm (humus iz deponije na gradbišču)	m3	51,00		- €
2.	Zatravitev s semenom lokalnih travniških cvetlic, 60 g semena na m2, prekrivanje travnega semena s tanko plastjo humusa, nega do 1. košnje, vključno z vsem potrebnim materialom in delom	m2	252,00		- €
F TRAKTORSKA POT					
1.	Urejanje traktorske poti zajema planiranje zgornje vozne površine v približni debelini 3 cm. Dela vključujejo mehansko izravnavo obstoječega materiala, oblikovanje ustreznega vzdolžnega in prečnega profila ter končno utrditev z valjanjem.	m2	550,00		- €
ZEMELJSKA DELA SKUPAJ					- €

III. KANALIZACIJA

OPOMBA: Vsa izkopna dela in transporti izkopanih materialov se obračunajo po prostornini izkopane zemljine v raščnem stanju!
Vsa nasipna dela se obračunajo po prostornini zemljine v vgrajenem stanju! Pri izvedbi zemeljskih del je obvezna prisotnost geomehanika!

Poz.	Opis postavke	Enota	Količina	Cena	Vrednost
A. METEORNA KANALIZACIJA					
1.	Dobava in montaža PVC kanalskih cevi za meteorno kanalizacijo, kompletno z vodotesno obdelavo stikov, dobavo in montažo vseh fazonskih komadov in pripravo ležišča. Vključno z dobavo in izvedbo podložnih betonov pri padcih < 1%, polnega obbetoniranja cevi pod asfaltiranimi površinami, in peščeno posteljico pod zelenimi površinami				
>	PVC 160/SN8 (obbetonirano)	m1	53,00		- €
>	PVC 200/SN8 (obbetonirano)	m1	66,00		- €
>	PVC 250/SN8 (obbetonirano)	m1	85,00		- €
2.	Dobava in vgradnja drenažne PE cevi DN 160 mm, perforirana 2/3, vključno z dobavo in montažo vseh fazonskih komadov in pripravo ležišča	m1	37,00		- €
3.	Dobava in vgradnja vodotesnega PE jaška s peskolovom Ø50 cm, globine 1,6 m, kompletno z izdelavo AB venca iz betona C25/30 ter obdelavo priključkov, vključno z dobavo in transportom potrebnega materiala	kos	7,00		- €
4.	Dobava in vgradnja LTŽ rešetke 400 x 400 mm, D400, za cestne požiralnike v vozišču/muldi, vključno z vsemi potrebnimi deli in materialom	kos	7,00		- €
5.	Dobava in montaža PE revizijskega jaška Ø80 cm, globine 1,0 do 2,0 m, z LTŽ pokrovom Ø60 cm, D400, kompletno z izdelavo AB venca iz betona C25/30 ter obdelavo priključkov	kos	6,00		- €
6.	Dobava in vgradnja lovilca olj, vgradnja po navodilih izbranega proizvajalca, čistilni razred SIST EN 858 - 1 in 858 - 2, z LTŽ pokrovom (D400), vključno z vsemi fazonskimi deli in obdelavo priključkov, izkopom in obsipom z gramoznim materialom granulacije 0-31 mm ustrezne zbitosti v širini najmanj 50 cm od sten. Dobava in vgradnja po navodilih dobavitelja.				
>	LO.1: NS 20 l/s s koalescentnim filtrom z integriranim usedalnikom, Q _{max} = 20 l/s, kot npr. AQUAoil NS20 S1P - SMALL ali enakovredno, vtočna/iztočna cev PVC DN 200	kos	1,00		- €
7.	Čiščenje in pregled kanalizacijskih cevi	m1	204,00		- €
8.	Preizkus tesnosti kanalizacijskega omrežja s pridobitvijo poročila o preizkusu	kpl	1,00		- €
KANALIZACIJA SKUPAJ					- €

IV. UTRJENE POVRŠINE

Poz.	Opis postavke	Enota	Količina	Cena	Vrednost
A OBRABNE IN ZAPORNE PLASTI					
1.	Izdelava, dovoz in strojno vgrajevanje bitumske obrabne plasti AC 11 surf 50/70 A3 v debelini 4 cm, vključno z vsem potrebnim materialom (površine za tovorni promet) OPOMBA: dodane količine za območje med stavbo in stikališčem 400 m2	m2	1925,00		- €
2.	Izdelava, dovoz in strojno vgrajevanje bitumske nosilne plasti AC22 BASE 50/70 A3 v debelini 8 cm, vključno z vsem potrebnim materialom in pobrizgom z bitumensko emulzijo pred izvedbo obrabne plasti. (površine za tovorni promet) OPOMBA: dodane količine za območje med stavbo in stikališčem 400 m2	m2	1925,00		- €
3.	Čiščenje utrjene/odrezkane površine podlage pred pobrizgom z bitumensko emulzijo.	m2	18,00		- €
4.	Pobrizg površine obstoječega nosilnega sloja (pod rezkanim delom asfalta) in stik z bitumensko emulzijo 0,4 kg/m2	m2	18,00		- €
B ROBNI ELEMENTI VOZIŠČ					
1.	Dobava in vgradnja betonskega dvignjenega robnika 15/25/100 cm, vključno s temeljem iz pustega betona C16/20	m1	35,00		- €
C POVRŠINSKO ODVODNJAVANJE					
1.	Izdelava asfaltne mulde širine š=0,50 m enake debeline in sestave asfalta kot vozišče	m1	157,00		- €
D OBJEKTI IN OSTALA DELA					
1.	Dobava in vgraditev panelne ograje na točkovnih temeljih z robniki. Izbira ograje v skladu z dogovorom z lastnikom in naročnikom.	m1	205,00		- €
2.	Dobava in vgradnja enokrilnih vrat za osebni prehod, širine 1 m	kom	1,00		- €
3.	Dobava in vgradnja dvokrilnih vrat, širine 6 m	kom	1,00		- €
UTRJENE POVRŠINE SKUPAJ					- €

V. SKLADIŠČA

Poz.	Opis postavke	Enota	Količina	Cena	Vrednost
1.	Dobava in izvedba armiranobetonske plošče dimenzij 18,50 × 8,00 m, debeline 20 cm, za temeljenje kontejnerjev, iz betona C30/37, vključno z vsemi potrebnimi materiali in deli, z naslednjimi količinami: Beton = 30 m ³ Armatura palice = 986 kg Armatura mreže = 2445 kg	m ²	148,00		- €
2.	Izdelava jeklenega U-nosilca za ležišče odlagališča drogov iz npr. IPE 200 profilov, varjeni v obliki U-nosilca dolžine 6 m, višine 2 x 1 m, vključno s pritrjevanjem na prefabricirane betonske podstavke, z vsemi pomožnimi deli in materialom	kos	22,00		- €
3.	Dobava in namestitev betonskega prefabriciranega trapeznega podstavka, dimenzij 60 x 60 x 80 cm, kot npr. Pilih beton podstavek trapez mali	kos	66,00		- €
SKLADIŠČA SKUPAJ					- €

VI. VAROVANJE IN KONTROLA PRISTOPA

OPOMBA: Vsa izkopna dela in transporti izkopanih materialov se obračunajo po prostornini izkopane zemljine v raščnem stanju!
Vsa nasipna dela se obračunajo po prostornini zemljine v vgrajenem stanju! Pri izvedbi zemeljskih del je obvezna prisotnost geomehanika!

Poz.	Opis postavke	Enota	Količina	Cena	Vrednost
A. GRADBENA DELA					
1.	Dobava in vgradnja jaškov-temeljev 44x30 H. 27cm, z izdelavo posteljice-beton deb 20 cm in zasipom, kot npr. Jadranka 44x30 H. 27cm	kpl	3,00		- €
2.	Strojno ročni izkop za izvedbo instalacije, zasip z nabijanjem, planiranje, izvedba posteljice (8-16mm) za in zasip, dobava in vgradnja cevi STIGMA DN75, odvoz materiala	m1	110,00		- €
3.	Izvedba preboja skozi temelj FI160	kos	8,00		- €
4.	Set enokanalne induktivne zanke z krmilno elektroniko in napajalnikom, vgradnja: rezanje asfalta, montaža zanke, zalivanje asfalta, priklop zanke, testiranje	kpl	1,00		- €
5.	PVC zaščita NIK 3017 s polaganjem	m1	110,00		- €
6.	Kanal NIK 40/17 samolepilni s polaganjem	m1	80,00		- €
7.	Kabel NYY-J 3x2,5 s polaganjem	m1	160,00		- €
8.	Kabel NYY-J 3x1,5 s polaganjem	m1	50,00		- €
9.	Kabel ly(St)y 2x0,5 + 8x0,22 s polaganjem	m1	60,00		- €
10.	UTP Cat6 UV odporen s polaganjem	m1	110,00		- €
11.	Kabel UTP Cat. 6, odporen na UV, vlago s polaganjem	m1	110,00		- €
12.	FPAS UV odporna zaščitna cev premera 16 mm Nylon črna UV V2 s polaganjem	m1	30,00		- €
13.	Equip Cat7 S/FTP kabel s polaganjem	m1	30,00		- €
14.	Optični kabel singlemode - 4 vlakna s polaganjem v obsoječe cevi	m1	50,00		- €
15.	Nepredvidena gradbena dela 10%	kpl	1,00		- €
B. SISTEM ZA JAVLJANJE VLOMA					
1.	Senzorski detektor za perimetrično zaščito, kot npr. Forteza TRIBO-S (4)	kos	2,00		- €

Poz.	Opis postavke	Enota	Količina	Cena	Vrednost
2.	Detektorski koaksialni kabel sproži signal alarma v primeru plezanja cez ograjo ali v primeru poskusa mehanskega unicenja rezanje brušenje Prilagajanje občutljivosti glede na vremenske pogoje sabotažni alarm v primeru vdorapoškodovanja detektorja povecana odpornost proti VF in NF motnjam, kot npr. Tribo-S SE-86	m1	180,00		- €
3.	Izolator komunikacijske zanke za alarmne centrale 1 vhod 2 izhoda vsak izhod omogoča podaljšanje BUS linije za 900 m, kot npr. Paradox HUB 2	kos	2,00		- €
4.	Razširitveni modul alarmne centrale 4 programabilni relejni izhodi Grade 3 certifikat, kot npr. Paradox PGM4	kos	1,00		- €
5.	Modul žicne conske razširitve za alarmne centrale, 8 con 16 con s podvajanjem GRADE 3, kot npr. Paradox ZX8	kos	2,00		- €
6.	Vežice plasticne za pritrditev senzorskega kabla, odporne na UV sevanje crne 100 kos.	kpl	120,00		- €
7.	Zaključni element senzorskega kabla , kot npr. Tribo-S ES	kos	4,00		- €
8.	Akumulator 12V 7 Ah	kos	2,00		- €
9.	Priključna omarica IP66 600x400x230 mm s poliestrsko montažno ploščo, pritrditvijo za na drog, ročko in ključavnico, kot npr. Schrack IM008864	kpl	3,00		- €
10.	Stabilizirani napajalnik s polnilcem za akumulatorja izhodna napetost 13,8Vdc17A, kot npr. PAR PS817	kos	2,00		- €
11.	Drobni material	kpl	1,00		- €
12.	Finomontaža elementov sistemov in polaganje senzorskega kabla	kpl	1,00		- €
13.	Zagon sistema in poizkusno delovanje.	kpl	1,00		- €
14.	Programiranje sistema in vzpostavljanje povezav	kpl	1,00		- €
15.	Poučitev uporabnika in primopredaja	kpl	1,00		- €
16.	Ostali stroški (potni, manipulativni,...) - delo	kpl	1,00		- €
17.	FPAS UV odporna zaščitna cev premera 16 mm Nylon crna UV V2	m1	20,00		- €
18.	FPAS16-M16B UV uvodnica, Nylon IP66 crna.	kos	20,00		- €
19.	Nepredvidena dela 3%	kpl	1,00		- €
C. VIDEONADZORNI SISTEM					
1.	4K UHD zunanja Bullet kamera z IR LED in nastavljivim objektivom od 4 - 8 mm. Kamera omogoča do 30 fps z H.264 pri polni resoluciji in se lahko napaja preko PoE ali z 12 VDC.kot npr. Geutebruck G-Cam/EWPC-4450	kos	5,00		- €
2.	Junction box za kamere, kot npr. Hikvision DS-1280ZJ-M	kos	5,00		- €

Poz.	Opis postavke	Enota	Količina	Cena	Vrednost
3.	Objemka za drog z montažno ploščo ,kot npr. Geovision GV-MOUNT420	kos	5,00		- €
4.	POE industrijsko mrežno managed stikalo s kontrolo izpada IP linije in alarmnim relejnim izhodom, PoE+, 8x10/100/1000 PoE+ mrežnih priključkov, 4Mbit, podpora 4K video, 1x 60W port HPoE, 7x30W porrt HPoE, 4x optični MinigBic port, 6kV prenapetostna zaščita, relejni izhod ob izpadu napajanja, okvari/izpadu omrežja, izpadu PoE napajanja, delovna temperatura od -40st.C do +75stC. , kot npr. UTEPO UTP7308GE-POEi	kos	2,00		- €
5.	Enokanalna prenapetostna zaščita PoE signala omrežja, izdelana je v skladu s standardom B / T18802.21-2004 / IEC61643-21: 2000; Naprava deluje s 5V nazivno operativno napetost, lahko deluje na največje stalne obratovalne napetosti 6V, z omejevalnikom napetosti pod 20V. Ima zaščito na več ravneh, prenese velik tok praznjenja..., primerna za uporabo v sistemih tehničnega varovanja, oziroma kjerkoli želimo uspešno zaščito mrežnih naprav s PoE napajanjem, kot. npr. UTEPO USP201E-POE	kos	5,00		- €
6.	Equip FO patch LC/ST 50/125 2,0m LSOH	kos	4,00		- €
7.	Optični pretvornik , 1.25Gb Single mode miniGbic optični pretvornik do razdalje 20km, dvojno optično vlakno LC, kot. Npr. Utepo UOF2201BS-R20KM	kos	2,00		- €
8.	Priključna omarica IP66 400x300x200 mm s poliestrsko montažno ploščo, pritrditvijo za na drog, ročko in ključavnico, kot npr. Schrack IM008843+IMMP0043+IMFP0300+IMPCM000	kpl	1,00		- €
9.	Drobni material	kpl	1,00		- €
10.	Ethernet priključni kabel 025m Patch kabel C5e FUTP 025m	kos	5,00		- €
11.	Patch kabel Cat6 SSTPFTP dolžine 1m kovinski vtikači	kos	5,00		- €
12.	Zaključni modul za FTP kabelKeystone Jack Cat6EA RJ45 STP, kot npr. Digitus DN-93614	kos	5,00		- €
13.	Finomontaža elementov sistemov vl,vi,kp,..	kpl	1,00		- €
14.	Zagon sistema in poizkusno delovanje.	kpl	1,00		- €
15.	Programiranje sistema	kpl	1,00		- €
16.	Poučitev uporabnika in primopredaja	kpl	1,00		- €
17.	Zaključevanje optičnega kabla s 4 vlakni, meritev in izdaja potrdila, vključen potrošni material, zaključevalna kasete, priključni kabli..	kpl	1,00		- €
18.	Zaključevanje optičnega kabla na delilniku	kpl	1,00		- €
19.	FPAS16-M16B UV uvodnica, Nylon IP66 črna.	kos	10,00		- €
20.	Ostali stroški (potni, manipulativni,..) - instalacija	kpl	1,00		- €

Poz.	Opis postavke	Enota	Količina	Cena	Vrednost
21.	Nepredvidena dela 3%	kpl	1,00		- €
D. SISTEM KONTROLE PRISTOPA					
1.	Enokanalna prenapetostna zaščita PoE signala omrežja, izdelana je v skladu s standardom B / T18802.21-2004 / IEC61643-21: 2000; Naprava deluje s 5V nazivno operativno napetost, lahko deluje na največje stalne obratovalne napetosti 6V, z omejevalnikom napetosti pod 20V. Ima zaščito na več ravneh, prenese velik tok praznjenja..., primerna za uporabo v sistemih tehničnega varovanja, oziroma kjerkoli želimo uspešno zaščito mrežnih naprav s PoE napajanjem., kot npr. UTEPO USP201E-POE	kos	1,00		- €
2.	Napajalnik12V, kot npr. Špica TDR60-12VK	kos	2,00		- €
3.	Optimizirana enota pristopne točke za upravljanje vhodov, izhodov, alarmov, čitalnikov, ključavnic in drugih naprav na vratih. Z gostiteljem se povezuje prek CAN omrežja. Podpira 2 čitalnika, 2 nadzorovana vhoda, 4 tipke za izhod in 4 relejske izhode. Varovalka je vključena v paketu.kot npr. Špica TSTZ1DF	kos	2,00		- €
4.	Brezkontaktni čitalnik, kot npr. iCLASS SE R10 + BLE - Bluetooth	kos	3,00		- €
5.	Elektro omarica za sistem KP - micro - Dimenzije 300x250x 150 mm. Omogoca priklop do 4-ih tock.kot npr. TDRCASMICRO	kos	2,00		- €
6.	Električna ključavnica za požarna vrata (s požarnim certifikatom), simetrična, 10-24V (AC/DC).kot npr. EffEff 118F.14 PROFIX 2	kos	1,00		- €
7.	Drobni material	kpl	1,00		- €
8.	Koordinacija na objektu (arhitektom, projektantom, naročnikom, nadzorom, drugimi izvajalci,...)	kpl	1,00		- €
9.	Finomontaža elementov sistemov vl,vi,kp,..	kpl	1,00		- €
10.	Vgradnja EK, na predpripravljene čelnice vrat	kpl	1,00		- €
11.	Programiranje sistema	kpl	1,00		- €
12.	Zagon sistema in poizkusno delovanje.	kpl	1,00		- €
13.	Poučitev uporabnika in primopredaja	kpl	1,00		- €
14.	Ostali stroški (potni, manipulativni,...) - instalacija	kpl	1,00		- €
15.	Nepredvidena dela 3%	kpl	1,00		- €
E. TUJE STORITVE					
1.	Nepredvidena dela - varnostni tehnik	ura	6,00		- €
2.	Označevanje odstopanj od projekta PZI oz. izdelava rdeče kopije za potrebe izdelave dokumnetacije PID	kpl	1,00		- €
3.	Projekt PID za sistem tehničnega varovanja v 3+1 izvodih	kpl	1,00		- €
VAROVANJE IN KONTROLA PRISTOPA SKUPAJ					- €

VII. TUJE STORITVE

Poz.	Opis postavke	Enota	Količina	Cena	Vrednost
1.	Geotehnični nadzor (meritve zbitosti, varovanje gradbene jame..)	kpl	1,00		- €
2.	Nadzor upravljalcev komunalnih vodov	kpl	1,00		- €
3.	Geodetske izmere med gradnjo (sprotno posnetje vseh novih komunalnih vodov). Izmere mora opraviti pooblaščen geodet, geodetske izmere izvajalec dostavi investitorju in nadzoru v analogni in digitalni obliki (dwg in/ali dxf).	kpl	1,00		- €
4.	Projektantski nadzor	kpl	1,00		- €
5.	Geodetski posnetek izvedenih del	kpl	1,00		- €
6.	Izdelava dokumentacije PID	kpl	1,00		- €
TUJE STORITVE SKUPAJ					- €

C. TEHNIČNI PRIKAZI

Št.:	Vsebina:	Merilo:
01	- PREGLEDNA SITUACIJA	1:2000
02	- SITUACIJA OBSTOJEČEGA STANJA	1:250
03	- GRADBENA SITUACIJA	1:250
04	- ZBIRNA KARTA KOMUNALNIH VODOV	1:250
05	- SITUACIJA METEORNE KANALIZACIJE	1:250
06	- ZAKOLIČBENA SITUACIJA	1:250
07	- NORMALNI PREČNI PREREZ 1 in 2	1:100
08	- NORMALNI PREČNI PREREZ 3	1:200
09	- VZDOLŽNI PREREZ METEORNE KANALIZACIJE	1:100/100
DETAJLI		
10	- DETAJL IZVEDBE STIKA MED OBSTOJEČO IN NOVO VOZIŠČNO KONSTRUKCIJO	1:10
11	- DETAJL VGRADNJE POKONČNEGA BETONKEGA ROBNIKA	1:10
12	- DETAJL ASFALTNE MULDE IN PLITVE DRENAŽE	1:20
13	- DETAJL POLAGANJA CEVI	1:20
14	- DETAJL REVIZIJSKEGA JAŠKA	1:25
15	- DETAJL POŽIRALNIKA Z REŠETKO	1:25
16	- DETAJL LOVILCA OLJ S KOALESCENTNIM FILTROM IN AVTOMATSKO ZAPORO	1:50
17	- OPAŽNA RISBA – TLORIS PLOŠČE	1:50
18	- ARMATURNA RISBA – TLORIS PLOŠČE	1:50; 1:25
PRILOGE		
19	- DISPOZICIJSKA SHEMA – SITUACIJA SISTEMA VAROVANJA IN KABLIRANJA	1:250
20	- DISPOZICIJSKA SHEMA – SISTEM JAVLJANJA VLOMA	
21	- DISPOZICIJSKA SHEMA – SISTEM VIDEO NADZORA	
22	- DISPOZICIJSKA SHEMA – SISTEM KONTROLE PRISTOPA IN REGISTRACIJA DELOVNEGA ČASA	



LEGENDA

- Območje obdelave (gradbena parcela)
- Parcelna meja
- Katastrska meja

OBMOČJE OBDELAVE

Index	Opis spremembe	Datum	Podpis

Projektant in projektant načrta

Naziv ŠTAJERSKI INŽENIRING d.o.o.
 Naslov Tržaška cesta 85, 2000 Maribor



Investitor

Naziv Elektro Maribor d.d.
 Naslov Vetrinjska ulica 2, 2000 Maribor



Projekt

Objekt Odlagališče drogov RTP Lenart Datum marec 2026
 Vrsta risbe Tehnični prikazi Merilo 1:2000
 Vsebinska risbe Pregledna situacija

Sodelujoči strokovnjaki

Vodja projektiranja Živa Hanžič, M. Sc. REAP, PI G-4879 Sodelavci Lovro Jamšek, g.t.
 Izdelovalec načrta Živa Hanžič, M. Sc. REAP, PI G-4879

Strokovno področje/naziv načrta	Faza projekta	Št. projekta	Št. načrta	Št. mape	Št. risbe	Index
Načrt s področja gradbeništva	PZI	70/2025	70/2025-ZU	2	01	/
Načrt zunanje ureditve						

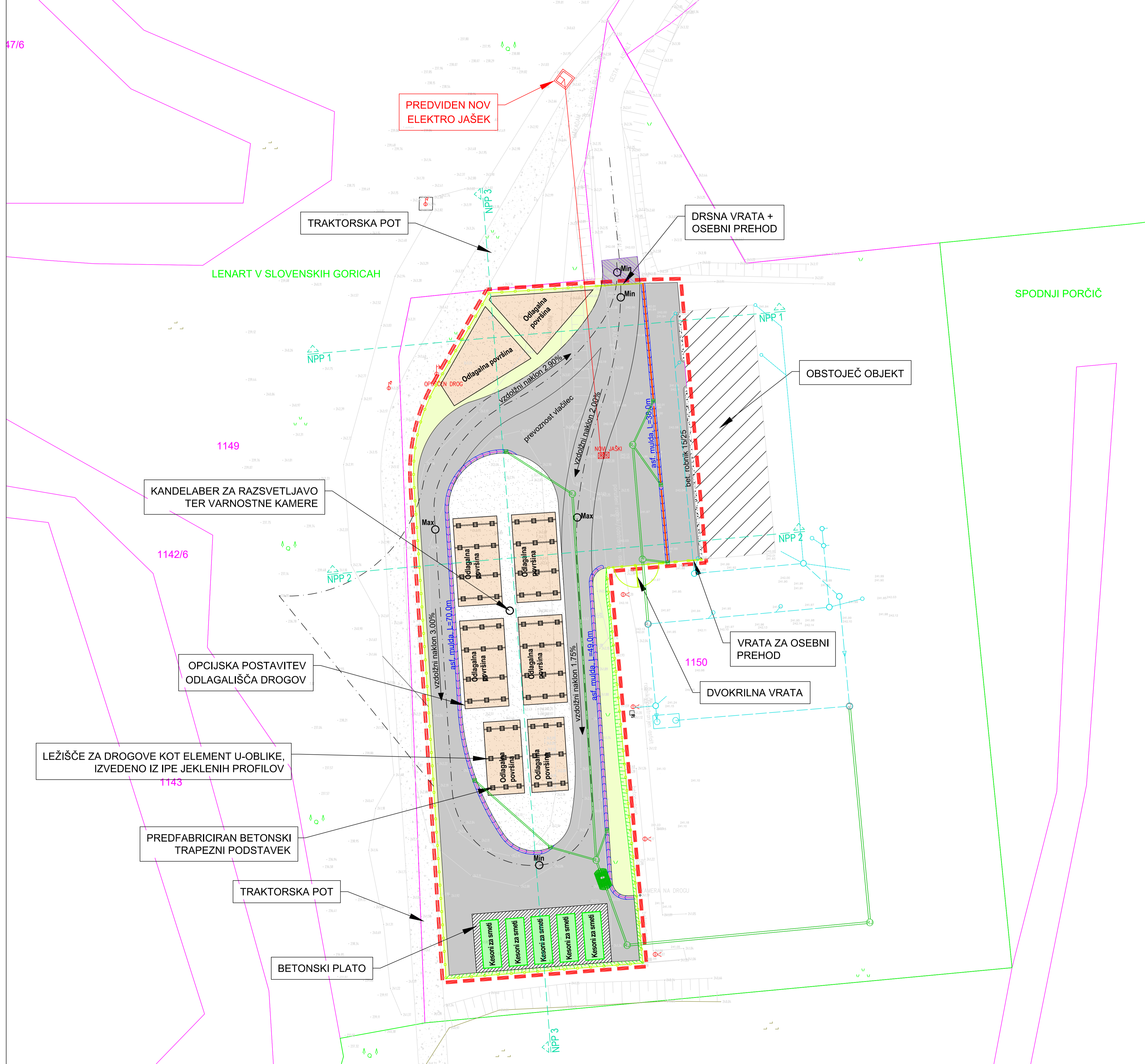

SPODNJI PORČIČ

- LEGENDA:**
- 1150 Številka parcele 13.16 Kote
 - DKN - parcelne meje
 - Katastrska meja
 - Obstoječe stanje
 - Predvideno stanje
 - Območje obdelave (gradbena parcela)
 - Utrnjene površine - gramoz
 - Utrnjene površine - asfalt
 - Zelenica
 - Rezanje/rezkanje - vklopitev v obst. stanje
 - Panelna ograja
 - Meteorna kanalizacija
 - Drenaža
 - Meteorna kanalizacija: Obnova objekta RTP 110/20 kV Lenart, št. projekta SIP593.1, izdelal Sipro inženiring d.o.o.

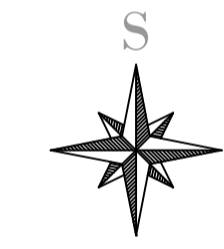

Index	Opis spremembe	Datum	Podpis

Projektant in projektant načrta

Naziv: ŠTAJERSKI INŽENIRING d.o.o.
 Naslov: Tržaška cesta 85, 2000 Maribor



Investitor

Naziv: Elektro Maribor d.d.
 Naslov: Vetrinjska ulica 2, 2000 Maribor



Projekt

Objekt: Odlagališče drogov RTP Lenart Datum: marec 2026
 Vrsta risbe: Tehnični prikazi Merilo: 1:250
 Vsebinska risba: Gradbena situacija

Sodelujoči strokovnjaki

Vodja projektiranja: Živa Hanžič, M. Sc. REAP, PI G-4879 Sodelavci: Lovro Jamšek, g.t.
 Izdelovalec načrta: Živa Hanžič, M. Sc. REAP, PI G-4879

Strokovno področje/naziv načrta	Faza projekta	Št. projekta	Št. načrta	Št. mape	Št. risbe	Index
Načrt s področja gradbeništva	PZI	70/2025	70/2025-ZU	2	03	/
Načrt zunanje ureditve						

47/6

LENART V SLOVENSKIH GORICAH

SPODNJI PORČIČ

nova elektro omarica

nov jašek za kabelsko
kanalizacijo - varovanje deponije

1149

nov jašek za kabelsko
kanalizacijo - varovanje deponije

1142/6

Nov kandelaber za razsvetljavo in videonadzor 4 x reflektor
z ročnim prižigom in avtomatsko preko varnostne centrale.
Kovinski drog na betonskem temelju H=9,0 m

1143

nov jašek za kabelsko
kanalizacijo - varovanje deponije

Lovilec olj s koalescentnim filtrom,
NS 20 l/s, Qmax = 20 l/s

Kesoni za smeti
Kesoni za smeti
Kesoni za smeti
Kesoni za smeti
Kesoni za smeti

LEGENDA:

- 1150 Številka parcele
- DKN - parcelne meje
- Katastrska meja
- Obstoječe stanje
- Predvideno stanje
- Območje obdelave (gradbena parcela)
- Utrnjene površine - gramoz
- Utrnjene površine - asfalt
- Zelenica
- Panelna ograja
- Kote

LEGENDA KOMUNALNIH VODOV:

- | Obstoječe | Predvideno | |
|-----------|------------|-----------------------------------------------------------------------------------------------------------------------|
| | | Meteorna kanalizacija |
| | | Elementi odvodnje (točkovni požiralniki) |
| | | Drenaža |
| | | Meteorna kanalizacija: Obnova objekta RTP 110/20 kV
Lenart, št. projekta SIP593.1, izdelal Sipro inženiring d.o.o. |
| | | Elektrovod visokonapetostni |
| | | Telekomunikacijski vod |
| | | NN kabelsko omrežje |
| | | Fe/ZN valjanec |
| | | Trasa za podatkovni kabel z napajanjem - varovanje deponije |
| | | Trasa za optični kabel z napajanjem - varovanje deponije |
| | | Povezava optičnega omrežja med novim in obstoječim
stanjem na terenu |



Index	Opis spremembe	Datum	Podpis

Projektant in projektant načrta

Naziv ŠTAJERSKI INŽENIRING d.o.o.
Naslov Tržaška cesta 85, 2000 Maribor



Investitor

Naziv Elektro Maribor d.d.
Naslov Vetrinjska ulica 2, 2000 Maribor



Projekt

Objekt Odlagališče drogov RTP Lenart Datum marec 2026
Vrsta risbe Tehnični prikazi Merilo 1:250
Vsebinska risbe Zbirna situacija komunalnih vodov

Sodelujoči strokovnjaki

Vodja projektiranja Živa Hanžič, M. Sc. REAP, PI G-4879 Sodelavci Lovro Jamšek, g.t.
Izdelovalec načrta Živa Hanžič, M. Sc. REAP, PI G-4879

Strokovno področje/naziv načrta	Faza projekta	Št. projekta	Št. načrta	Št. mape	Št. risbe	Index
Načrt s področja gradbeništva	PZI	70/2025	70/2025-ZU	2	04	/

ZAKOLIČBA JAŠKOV METEORNE KANALIZACIJE				
Oznaka	Premer jaška [mm]	Insertion Northing	Insertion Easting	Globina [m]
CP-1	500	160.281,850 m	564.496,850 m	1,60
CP-2	500	160.270,430 m	564.497,870 m	1,60
CP-3	500	160.259,800 m	564.498,820 m	1,60
CP-4	500	160.274,930 m	564.476,740 m	1,60
CP-5	500	160.230,070 m	564.472,440 m	1,60
CP-6	500	160.220,930 m	564.482,770 m	1,60
CP-7	500	160.223,260 m	564.490,530 m	1,60
LO	1750/3150	160.216,790 m	564.489,930 m	3,66
RJ-1	800	160.275,850 m	564.494,030 m	0,98
RJ-2	800	160.260,230 m	564.495,370 m	1,00
RJ-3	800	160.269,180 m	564.485,790 m	0,98
RJ-4	800	160.219,150 m	564.489,050 m	0,90
RJ-5	800	160.207,540 m	564.493,270 m	1,80
RJ-6	800	160.210,700 m	564.526,400 m	0,91

SEZNAM CEVI ZA METEORNO KANALIZACIJO						
Oznaka cevi	DN cevi [mm]	Notranji premer [mm]	Naklon	Začetno vozlišče	Končno vozlišče	Dolžina cevi [m]
Mc-1.1	200,00	188,2	0,50%	RJ-1	RJ-2	15,68
Mc-1.2	250,00	235,4	0,50%	RJ-2	Obst._RJ	8,86
Mc-2.1	200,00	188,2	1,00%	RJ-3	RJ-4	50,14
Mc-2.2	250,00	235,4	0,50%	RJ-4	LO	2,52
Mc-2.3	250,00	235,4	0,50%	LO	RJ-5	9,83
Mc-2.4	250,00	235,4	0,50%	RJ-5	RJ-6	33,28
Mc-2.5	250,00	235,4	0,50%	RJ-6	Obst_ponik.	29,62
Pc-1	160,00	150,6	0,50%	CP-1	RJ-1	6,63
Pc-2	160,00	150,6	0,50%	CP-2	RJ-1	6,64
Pc-3	160,00	150,6	0,50%	CP-3	RJ-2	3,48
Pc-4	160,00	150,6	2,50%	CP-4	RJ-3	10,72
Pc-5	160,00	150,6	2,50%	CP-5	CP-6	13,79
Pc-6	160,00	150,6	0,50%	CP-6	RJ-4	6,53
Pc-7	160,00	150,6	0,50%	CP-7	RJ-4	4,37

LENART V SLOVENSKIH GORICAH

SPODNJI PORČIČ

1149

1142/6

1143

1150

420/7

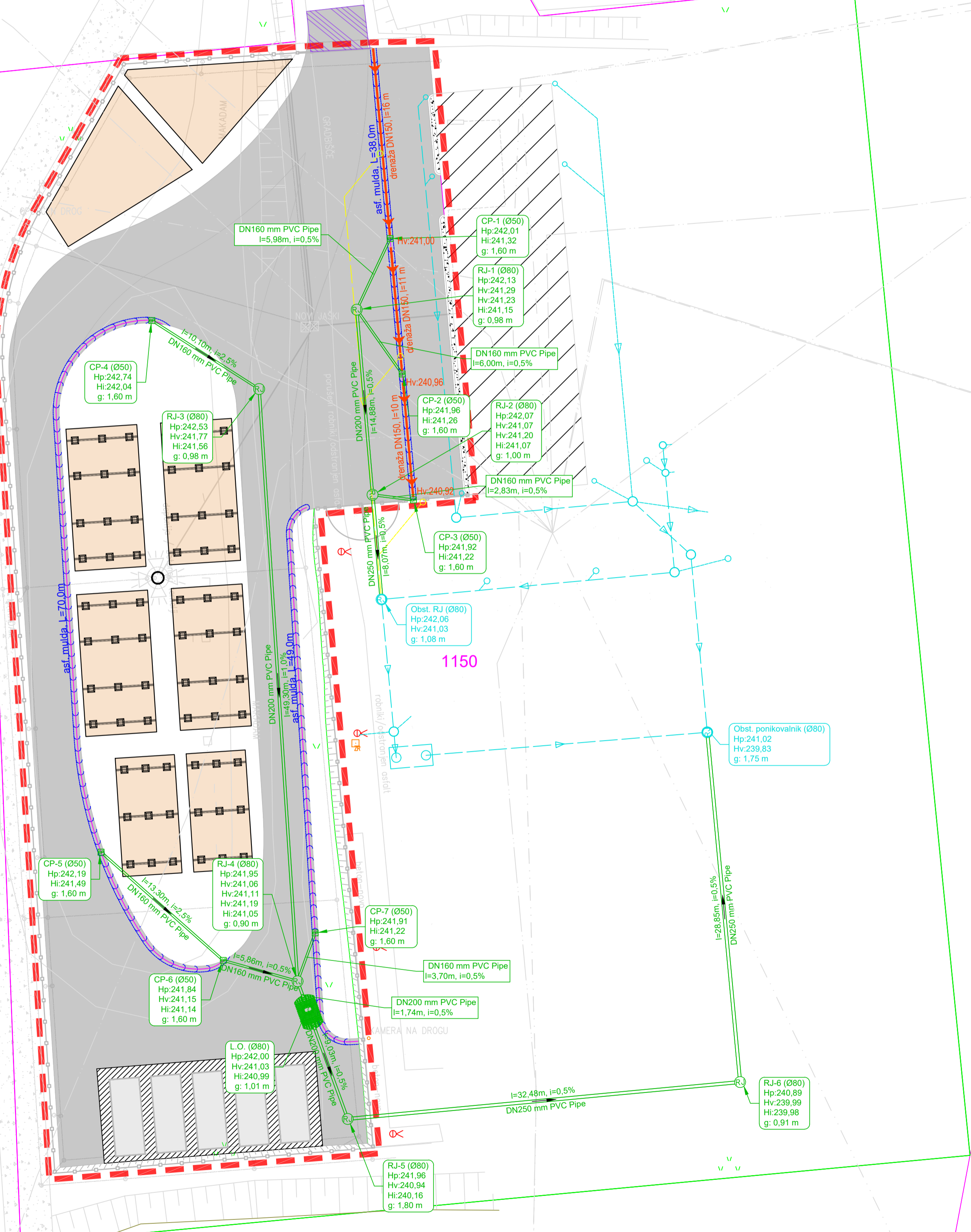

LEGENDA:

- 1150 Številka parcele
- DKN - parcelne meje
- Katastrska meja
- Obstoječe stanje
- Predvideno stanje
- Območje obdelave (gradbena parcela)
- Utrnjene površine - asfalt
- Panelna ograja
- Kote

LEGENDA KOMUNALNIH VODOV:

- | | | |
|-----------|------------|--------------------------------------------------------------------------------------------------------------------|
| Obstoječe | Predvideno | Meteorna kanalizacija |
| | CP | Elementi odvodnje (točkovni požiralniki) |
| | → | Drenaža |
| | → | Meteorna kanalizacija: Obnova objekta RTP 110/20 kV Lenart, št. projekta SIP593.1, izdelal Sipro inženiring d.o.o. |
| | → | Meteorna kanalizacija: Obnova objekta RTP 110/20 kV Lenart - se ne izvede |
| | | Elektrovod visokonapetostni |
| | | Telekomunikacijski vod |
| | | NN kabelsko omrežje |
| | | Fe/ZN valjanec |

Index	Opis spremembe	Datum	Podpis

Projektant in projektant načrta

Naziv ŠTAJERSKI INŽENIRING d.o.o.
Naslov Tržaška cesta 85, 2000 Maribor



Investitor

Naziv Elektro Maribor d.d.
Naslov Vetrinjska ulica 2, 2000 Maribor



Projekt

Objekt Odlagališče drogov RTP Lenart Datum marec 2026
Vrsta risbe Tehnični prikazi Merilo 1:250
Vsebina risbe Situacija meteorne kanalizacije

Sodelujoči strokovnjaki

Vodja projektiranja Živa Hanžič, M. Sc. REAP, PI G-4879 Sodelavci Lovro Jamšek, g.t.
Izdelovalec načrta Živa Hanžič, M. Sc. REAP, PI G-4879

Strokovno področje/naziv načrta Faza projekta Št. projekta Št. načrta Št. mape Št. risbe Index

Načrt s področja gradbeništva Načrt zunanje ureditve PZI 70/2025 70/2025-ZU 2 05 /

KOLIČBENE TOČKE - Deponija RTP Lenart							
Točka	Y=koordinata	X=koordinata	Višina	Točka	Y=koordinata	X=koordinata	Višina
1	564.474,388 m	160.296,591 m	243,20 m	52	564.484,621 m	160.238,692 m	242,21 m
2	564.477,770 m	160.296,809 m	243,09 m	53	564.479,281 m	160.228,325 m	242,04 m
3	564.480,764 m	160.297,003 m	242,99 m	54	564.474,291 m	160.228,001 m	242,08 m
4	564.483,757 m	160.297,197 m	242,95 m	55	564.473,644 m	160.237,980 m	242,40 m
5	564.486,751 m	160.297,390 m	242,65 m	56	564.478,634 m	160.238,304 m	242,31 m
6	564.489,745 m	160.297,579 m	242,10 m	57	564.485,133 m	160.240,730 m	242,23 m
7	564.492,740 m	160.297,757 m	242,03 m	58	564.479,145 m	160.240,341 m	242,35 m
8	564.495,735 m	160.297,921 m	241,97 m	59	564.478,368 m	160.252,316 m	242,62 m
9	564.498,734 m	160.297,989 m	241,99 m	60	564.484,356 m	160.252,705 m	242,45 m
10	564.500,275 m	160.296,424 m	242,01 m	61	564.477,149 m	160.240,212 m	242,39 m
11	564.500,046 m	160.293,677 m	242,11 m	62	564.471,162 m	160.239,823 m	242,50 m
12	564.500,288 m	160.290,690 m	242,10 m	63	564.470,385 m	160.251,798 m	242,86 m
13	564.500,558 m	160.287,702 m	242,09 m	64	564.476,373 m	160.252,187 m	242,68 m
14	564.501,302 m	160.285,046 m	242,00 m	65	564.484,226 m	160.254,700 m	242,48 m
15	564.469,318 m	160.269,688 m	243,04 m	66	564.478,239 m	160.254,312 m	242,67 m
16	564.470,519 m	160.272,433 m	242,97 m	67	564.477,462 m	160.266,287 m	242,80 m
17	564.472,158 m	160.274,942 m	242,88 m	68	564.483,450 m	160.266,675 m	242,60 m
18	564.474,190 m	160.277,143 m	242,79 m	69	564.476,243 m	160.254,182 m	242,73 m
19	564.476,560 m	160.278,977 m	242,69 m	70	564.470,256 m	160.253,794 m	242,92 m
20	564.479,185 m	160.280,426 m	242,60 m	71	564.469,479 m	160.265,769 m	243,06 m
21	564.481,769 m	160.281,949 m	242,52 m	72	564.475,466 m	160.266,157 m	242,86 m
22	564.484,209 m	160.283,693 m	242,43 m	73	564.480,142 m	160.287,671 m	242,65 m
23	564.486,485 m	160.285,645 m	242,35 m	74	564.469,671 m	160.281,179 m	242,97 m
24	564.488,581 m	160.287,790 m	242,27 m	75	564.467,794 m	160.284,103 m	243,19 m
25	564.489,478 m	160.287,871 m	242,22 m	76	564.473,900 m	160.294,736 m	243,18 m
26	564.488,815 m	160.284,946 m	242,28 m	77	564.488,605 m	160.297,012 m	242,30 m
27	564.487,978 m	160.282,065 m	242,34 m	78	564.481,004 m	160.288,205 m	242,61 m
28	564.487,008 m	160.279,226 m	242,40 m	79	564.474,426 m	160.295,651 m	243,17 m
29	564.486,155 m	160.276,351 m	242,46 m	80	564.474,688 m	160.296,109 m	243,17 m
30	564.485,462 m	160.273,432 m	242,51 m	81	564.468,975 m	160.288,168 m	243,28 m
31	564.484,933 m	160.270,480 m	242,55 m	82	564.464,621 m	160.279,199 m	243,12 m
32	564.484,568 m	160.267,502 m	242,57 m	83	564.463,740 m	160.269,300 m	243,12 m
33	564.484,369 m	160.264,509 m	242,57 m	84	564.464,387 m	160.259,321 m	242,96 m
34	564.484,337 m	160.261,510 m	242,56 m	85	564.465,034 m	160.249,342 m	242,60 m
35	564.484,481 m	160.258,514 m	242,53 m	86	564.465,682 m	160.239,363 m	242,43 m
36	564.490,526 m	160.213,247 m	242,11 m	87	564.466,329 m	160.229,383 m	242,12 m
37	564.472,084 m	160.211,779 m	242,18 m	88	564.466,976 m	160.219,404 m	241,99 m
38	564.491,042 m	160.206,767 m	241,93 m	89	564.467,623 m	160.209,425 m	241,63 m
39	564.490,804 m	160.209,758 m	242,01 m	90	564.466,090 m	160.291,176 m	243,40 m
40	564.490,566 m	160.212,748 m	242,09 m	91	564.461,485 m	160.282,316 m	243,25 m
41	564.488,034 m	160.213,048 m	242,08 m	92	564.459,631 m	160.272,536 m	243,06 m
42	564.485,043 m	160.212,810 m	242,06 m	93	564.460,169 m	160.262,553 m	243,00 m
43	564.482,053 m	160.212,572 m	242,06 m	94	564.460,816 m	160.252,574 m	242,69 m
44	564.479,062 m	160.212,334 m	242,07 m	95	564.461,463 m	160.242,595 m	242,14 m
45	564.476,072 m	160.212,096 m	242,11 m	96	564.462,111 m	160.232,616 m	241,81 m
46	564.473,081 m	160.211,858 m	242,16 m	97	564.462,758 m	160.222,637 m	241,70 m
47	564.472,243 m	160.209,785 m	242,12 m	98	564.463,405 m	160.212,658 m	241,52 m
48	564.472,481 m	160.206,795 m	242,03 m	99	564.473,955 m	160.296,840 m	243,23 m
49	564.485,268 m	160.228,713 m	242,02 m	100	564.470,486 m	160.298,831 m	243,34 m
50	564.480,279 m	160.228,390 m	242,03 m	101	564.468,044 m	160.202,938 m	241,39 m
51	564.479,631 m	160.238,369 m	242,30 m	102	564.464,052 m	160.202,679 m	241,37 m

103	564.459,688 m	160.269,974 m	243,00 m
104	564.463,660 m	160.270,534 m	243,13 m
105	564.466,927 m	160.284,601 m	243,26 m
106	564.463,609 m	160.286,855 m	243,36 m
107	564.501,047 m	160.282,299 m	242,06 m
108	564.501,317 m	160.279,311 m	242,05 m
109	564.501,587 m	160.276,323 m	242,04 m
110	564.501,857 m	160.273,336 m	242,03 m
111	564.502,127 m	160.270,348 m	242,01 m
112	564.502,397 m	160.267,360 m	242,00 m
113	564.502,667 m	160.264,372 m	241,98 m
114	564.502,937 m	160.261,384 m	241,97 m
115	564.502,052 m	160.260,085 m	241,95 m
116	564.499,064 m	160.259,818 m	241,92 m
117	564.496,075 m	160.259,553 m	242,16 m
118	564.493,087 m	160.259,288 m	242,43 m
119	564.490,466 m	160.258,715 m	242,39 m
120	564.490,742 m	160.255,728 m	242,14 m
121	564.491,018 m	160.252,740 m	242,06 m
122	564.491,294 m	160.249,753 m	241,99 m
123	564.491,570 m	160.246,766 m	241,91 m
124	564.491,846 m	160.243,778 m	241,76 m
125	564.492,121 m	160.240,791 m	241,62 m
126	564.492,397 m	160.237,804 m	241,53 m
127	564.492,673 m	160.234,817 m	241,47 m
128	564.492,949 m	160.231,829 m	241,40 m
129	564.493,225 m	160.228,842 m	241,38 m
130	564.493,501 m	160.225,855 m	241,36 m
131	564.493,776 m	160.222,867 m	241,33 m
132	564.494,052 m	160.219,880 m	241,31 m
133	564.494,328 m	160.216,893 m	241,27 m
134	564.494,604 m	160.213,906 m	241,23 m
135	564.494,880 m	160.210,918 m	241,19 m
136	564.495,155 m	160.207,931 m	241,14 m
137	564.495,416 m	160.205,109 m	241,25 m
138	564.492,260 m	160.204,858 m	241,53 m
139	564.489,269 m	160.204,620 m	241,57 m
140	564.486,279 m	160.204,382 m	241,64 m
141	564.483,288 m	160.204,144 m	241,67 m
142	564.480,298 m	160.203,906 m	241,68 m
143	564.477,307 m	160.203,668 m	241,71 m
144	564.474,317 m	160.203,430 m	241,73 m
145	564.471,326 m	160.203,192 m	241,75 m
146	564.468,543 m	160.202,970 m	241,54 m
147	564.468,335 m	160.206,172 m	241,97 m
148	564.468,141 m	160.209,165 m	241,97 m
149	564.467,947 m	160.212,159 m	241,99 m
150	564.467,753 m	160.215,153 m	242,05 m
151	564.467,559 m	160.218,147 m	242,07 m
152	564.467,365 m	160.221,140 m	242,11 m
153	564.467,170 m	160.224,134 m	242,11 m
154	564.466,976 m	160.227,128 m	242,15 m
155	564.466,782 m	160.230,121 m	242,24 m
156	564.466,588 m	160.233,115 m	242,32 m

157	564.466,394 m	160.236,109 m	242,44 m
158	564.466,199 m	160.239,102 m	242,51 m
159	564.466,005 m	160.242,096 m	242,58 m
160	564.465,811 m	160.245,090 m	242,65 m
161	564.465,617 m	160.248,084 m	242,72 m
162	564.465,423 m	160.251,077 m	242,81 m
163	564.465,229 m	160.254,071 m	242,91 m
164	564.465,034 m	160.257,065 m	243,00 m
165	564.464,840 m	160.260,058 m	243,08 m
166	564.464,646 m	160.263,052 m	243,12 m
167	564.464,452 m	160.266,046 m	243,14 m
168	564.464,258 m	160.269,040 m	243,14 m
169	564.464,108 m	160.272,035 m	243,15 m
170	564.464,277 m	160.275,029 m	243,16 m
171	564.464,810 m	160.277,979 m	243,18 m
172	564.465,700 m	160.280,842 m	243,20 m
173	564.466,933 m	160.283,575 m	243,22 m
174	564.468,413 m	160.286,184 m	243,24 m
175	564.469,907 m	160.288,786 m	243,24 m
176	564.471,401 m	160.291,387 m	243,24 m
177	564.472,894 m	160.293,989 m	243,23 m
178	564.495,375 m	160.295,633 m	242,08 m
179	564.495,641 m	160.292,645 m	242,07 m
180	564.495,907 m	160.289,657 m	242,05 m
181	564.496,173 m	160.286,669 m	242,04 m
182	564.496,439 m	160.283,681 m	242,02 m
183	564.496,705 m	160.280,692 m	242,01 m
184	564.496,971 m	160.277,704 m	242,00 m
185	564.497,237 m	160.274,716 m	241,98 m
186	564.497,503 m	160.271,728 m	241,97 m
187	564.497,769 m	160.268,740 m	241,96 m
188	564.498,034 m	160.265,751 m	241,95 m
189	564.498,300 m	160.262,763 m	241,93 m
190	564.489,851 m	160.300,530 m	242,09 m
191	564.489,714 m	160.297,431 m	242,10 m
192	564.488,690 m	160.294,623 m	242,21 m
193	564.487,002 m	160.292,146 m	242,30 m
194	564.485,055 m	160.289,865 m	242,40 m
195	564.482,891 m	160.287,789 m	242,49 m
196	564.480,530 m	160.285,940 m	242,58 m
197	564.477,997 m	160.284,336 m	242,67 m
198	564.475,316 m	160.282,993 m	242,76 m
199	564.472,514 m	160.281,924 m	242,85 m
200	564.469,805 m	160.280,670 m	242,95 m
201	564.467,546 m	160.278,709 m	243,03 m
202	564.465,869 m	160.276,231 m	243,10 m
203	564.464,888 m	160.273,405 m	243,14 m
204	564.464,675 m	160.270,335 m	243,16 m
205	564.464,862 m	160.267,428 m	243,17 m
206	564.465,055 m	160.264,434 m	243,18 m
207	564.465,248 m	160.261,441 m	243,17 m
208	564.465,440 m	160.258,447 m	243,14 m
209	564.465,633 m	160.255,453 m	243,08 m
210	564.465,826 m	160.252,459 m	243,00 m

211	564.466,019 m	160.249,465 m	242,91 m
212	564.466,212 m	160.246,472 m	242,82 m
213	564.466,404 m	160.243,478 m	242,73 m
214	564.466,597 m	160.240,484 m	242,64 m
215	564.466,790 m	160.237,490 m	242,55 m
216	564.466,983 m	160.234,496 m	242,46 m
217	564.467,176 m	160.231,503 m	242,37 m
218	564.467,368 m	160.228,509 m	242,28 m
219	564.467,561 m	160.225,515 m	242,22 m
220	564.467,754 m	160.222,521 m	242,19 m
221	564.467,947 m	160.219,527 m	242,18 m
222	564.468,140 m	160.216,534 m	242,20 m
223	564.468,332 m	160.213,540 m	242,23 m
224	564.468,525 m	160.210,546 m	242,27 m
225	564.468,718 m	160.207,552 m	242,32 m
226	564.468,911 m	160.204,558 m	242,02 m
227	564.470,859 m	160.203,626 m	241,97 m
228	564.472,719 m	160.203,804 m	241,95 m
229	564.476,837 m	160.204,132 m	241,92 m
230	564.479,828 m	160.204,370 m	241,91 m
231	564.482,818 m	160.204,608 m	241,90 m
232	564.485,809 m	160.204,846 m	241,89 m
233	564.488,799 m	160.205,084 m	241,89 m
234	564.491,161 m	160.205,272 m	241,90 m
235	564.494,960 m	160.205,489 m	241,13 m
236	564.494,713 m	160.208,303 m	241,18 m
237	564.494,450 m	160.211,292 m	241,23 m
238	564.494,182 m	160.214,351 m	241,83 m
239	564.491,562 m	160.215,203 m	242,02 m
240	564.491,109 m	160.218,135 m	241,97 m
241	564.490,915 m	160.221,128 m	241,92 m
242	564.490,720 m	160.224,122 m	241,91 m
243	564.490,526 m	160.227,116 m	241,92 m
244	564.490,332 m	160.230,109 m	241,94 m
245	564.490,138 m	160.233,103 m	241,99 m
246	564.489,944 m	160.236,097 m	242,05 m
247	564.489,750 m	160.239,090 m	242,10 m
248	564.489,555 m	160.242,084 m	242,15 m
249	564.489,361 m	160.245,078 m	242,20 m
250	564.489,167 m	160.248,072 m	242,26 m
251	564.488,973 m	160.251,065 m	242,31 m
252	564.488,779 m	160.254,059 m	242,36 m
253	564.488,593 m	160.256,928 m	242,41 m
254	564.488,412 m	160.260,047 m	242,40 m
255	564.488,227 m	160.263,047 m	242,41 m
256	564.488,043 m	160.266,040 m	242,41 m
257	564.488,861 m	160.269,016 m	242,40 m
258	564.489,680 m	160.271,965 m	242,36 m
259	564.490,500 m	160.274,874 m	242,31 m
260	564.491,320 m	160.277,735 m	242,25 m
261	564.492,140 m	160.280,553 m	242,20 m
262	564.493,000 m	160.283,414 m	242,15 m
263	564.493,860 m	160.286,324 m	242,11 m
264	564.494,720 m	160.289,272 m	242,08 m

265	564.494,763 m	160.292,248 m	242,07 m
266	564.494,958 m	160.295,242 m	242,06 m
267	564.494,974 m	160.298,241 m	241,96 m
268	564.492,704 m	160.299,605 m	242,00 m
269	564.493,338 m	160.214,306 m	241,89 m
270	564.494,954 m	160.298,876 m	241,95 m
271	564.491,693 m	160.279,144 m	242,22 m
272	564.488,432 m	160.259,411 m	242,39 m
273	564.491,236 m	160.216,174 m	242,01 m
274	564.468,982 m	160.203,445 m	241,99 m
275	564.471,614 m	160.281,647 m	242,89 m
276	564.488,252 m	160.293,896 m	242,24 m
277	564.500,131 m	160.298,021 m	242,00 m
278	564.489,034 m	160.297,538 m	242,24 m
279	564.490,232 m	160.297,606 m	242,08 m
280	564.495,323 m	160.297,912 m	242,00 m
281	564.500,489 m	160.294,054 m	242,01 m
282	564.501,111 m	160.287,171 m	242,00 m
283	564.501,407 m	160.283,889 m	242,00 m
284	564.500,952 m	160.283,346 m	242,07 m
285	564.503,001 m	160.260,671 m	241,96 m
286	564.503,544 m	160.260,218 m	241,97 m
287	564.502,946 m	160.260,166 m	241,96 m
288	564.501,751 m	160.260,058 m	241,95 m
289	564.497,639 m	160.259,692 m	242,01 m
290	564.491,363 m	160.259,135 m	242,21 m
291	564.490,435 m	160.259,051 m	242,39 m
292	564.464,159 m	160.270,567 m	243,14 m
293	564.467,361 m	160.284,352 m	243,23 m
294	564.489,705 m	160.289,114 m	242,19 m
295	564.487,484 m	160.280,616 m	242,37 m
296	564.484,381 m	160.260,059 m	242,55 m
297	564.484,598 m	160.256,715 m	242,50 m
298	564.486,105 m	160.233,483 m	242,09 m
299	564.485,524 m	160.224,479 m	241,90 m
300	564.476,455 m	160.222,671 m	241,90 m
301	564.470,664 m	160.239,800 m	242,51 m
302	564.468,917 m	160.266,735 m	243,07 m
303	564.469,292 m	160.269,610 m	243,04 m
304	564.483,885 m	160.267,705 m	242,59 m
305	564.478,351 m	160.279,998 m	242,62 m
306	564.485,239 m	160.223,535 m	241,88 m
307	564.483,356 m	160.221,258 m	241,84 m
308	564.480,515 m	160.220,443 m	241,86 m
309	564.477,710 m	160.221,373 m	241,89 m
310	564.475,815 m	160.223,668 m	241,92 m
311	564.474,350 m	160.226,284 m	242,00 m
312	564.473,113 m	160.229,017 m	242,14 m
313	564.472,116 m	160.231,845 m	242,25 m
314	564.471,364 m	160.234,748 m	242,35 m
315	564.470,863 m	160.237,705 m	242,45 m
316	564.470,606 m	160.240,694 m	242,54 m
317	564.470,412 m	160.243,687 m	242,63 m
318	564.470,217 m	160.246,681 m	242,72 m

319	564.470,023 m	160.249,675 m	242,81 m
320	564.469,829 m	160.252,669 m	242,90 m
321	564.469,635 m	160.255,662 m	242,98 m
322	564.469,441 m	160.258,656 m	243,03 m
323	564.469,247 m	160.261,650 m	243,07 m
324	564.469,052 m	160.264,643 m	243,08 m
325	564.468,913 m	160.267,638 m	243,07 m
326	564.469,667 m	160.270,522 m	243,02 m
327	564.471,484 m	160.272,883 m	242,94 m
328	564.474,077 m	160.274,351 m	242,83 m
329	564.477,038 m	160.274,693 m	242,73 m
330	564.479,898 m	160.273,855 m	242,66 m
331	564.482,205 m	160.271,970 m	242,61 m
332	564.483,597 m	160.269,334 m	242,59 m
333	564.483,972 m	160.266,366 m	242,59 m

334	564.484,166 m	160.263,372 m	242,57 m
335	564.484,360 m	160.260,378 m	242,55 m
336	564.484,555 m	160.257,385 m	242,51 m
337	564.484,749 m	160.254,391 m	242,46 m
338	564.484,943 m	160.251,397 m	242,41 m
339	564.485,137 m	160.248,404 m	242,35 m
340	564.485,331 m	160.245,410 m	242,30 m
341	564.485,526 m	160.242,416 m	242,25 m
342	564.485,720 m	160.239,422 m	242,20 m
343	564.485,914 m	160.236,429 m	242,14 m
344	564.486,108 m	160.233,435 m	242,09 m
345	564.486,170 m	160.230,437 m	242,04 m
346	564.485,974 m	160.227,444 m	241,99 m
347	564.477,306 m	160.253,218 m	242,67 m

Normalni prečni prerez 1

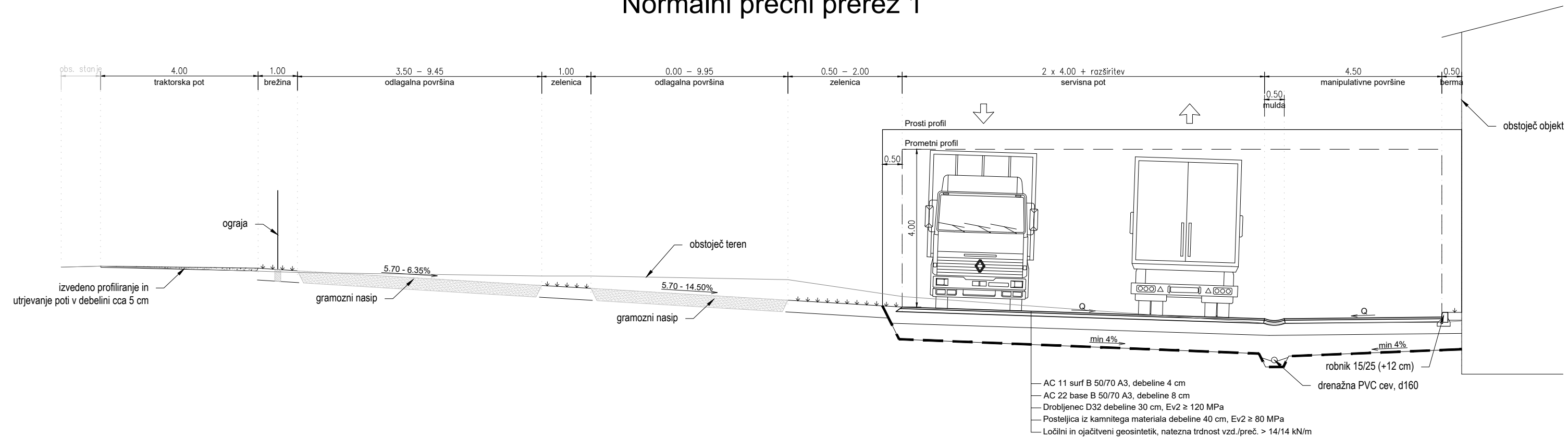

Normalni prečni prerez 2

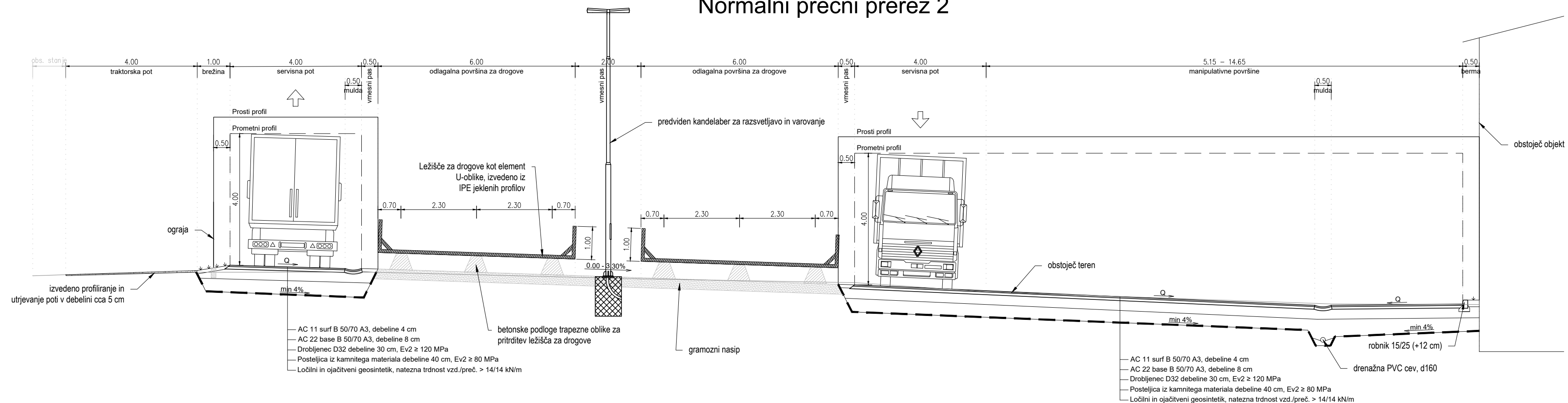

Index	Opis spremembe	Datum	Podpis

Projektant in projektant načrta

Naziv ŠTAJERSKI INŽENIRING d.o.o.
Naslov Tržaška cesta 85, 2000 Maribor



Investitor

Naziv Elektro Maribor d.d.
Naslov Vetrinjska ulica 2, 2000 Maribor



Projekt

Objekt Odlagališče drogove RTP Lenart

Datum marec 2026

Vrsta risbe Tehnični prikazi

Merilo 1:100

Vsebina risbe Normalni prečni prerez 1 in 2

±0,00

Sodelujoči strokovnjaki

Vodja projektiranja Živa Hanžič, M. Sc. REAP, PI G-4879

Sodelavci Lovro Jamšek, g.t.

Izdovolavec načrta Živa Hanžič, M. Sc. REAP, PI G-4879

Strokovno področje/naziv načrta	Faza projekta	Št. projekta	Št. načrta	Št. mape	Št. risbe	Index
Načrt s področja gradbeništva	PZI	70/2025	70/2025-ZU	2	07	/
Načrt zunanje ureditve						

Normalni prečni prerez 3

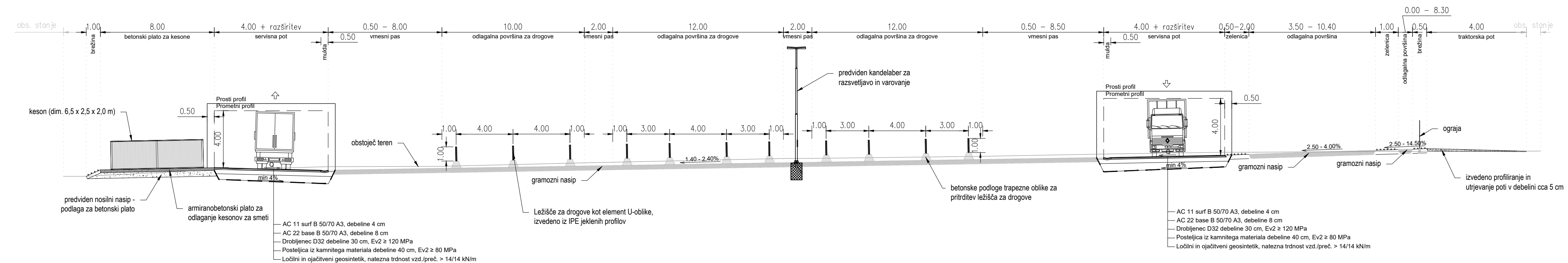

Index	Opis spremembe	Datum	Podpis

Projektant in projektant načrta

Naziv: ŠTAJERSKI INŽENIRING d.o.o.
Naslov: Tržaška cesta 85, 2000 Maribor



Investitor

Naziv: Elektro Maribor d.d.
Naslov: Vetrinjska ulica 2, 2000 Maribor



Projekt

Objekt	Odlagališče drogov RTP Lenart	Datum	marec 2026
Vrsta risbe	Tehnični prikazi	Merilo	1:200
Vsebina risbe	Normalni prečni prerez 3		±0,00

Sodelujoči strokovnjaki

Vodja projektiranja	Živa Hanžič, M. Sc. REAP, PI G-4879	Sodelavci	Lovro Jamšek, g.t.
Izdavalovalec načrta	Živa Hanžič, M. Sc. REAP, PI G-4879		

Strokovno področje/naziv načrta	Faza projekta	Št. projekta	Št. načrta	Št. mape	Št. risbe	Index
---------------------------------	---------------	--------------	------------	----------	-----------	-------

Načrt s področja gradbeništva	PZI	70/2025	70/2025-ZU	2	08	/
Načrt zunanje ureditve						

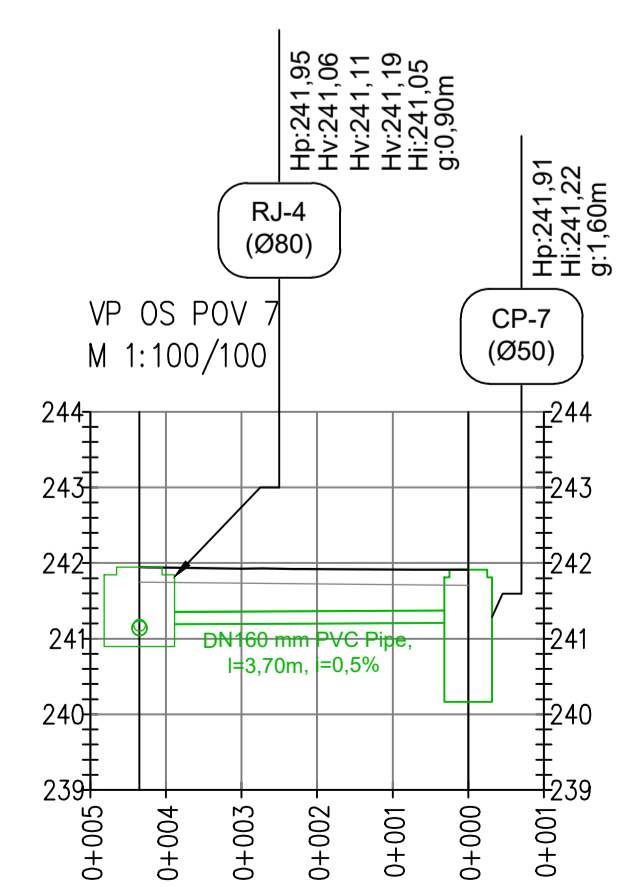
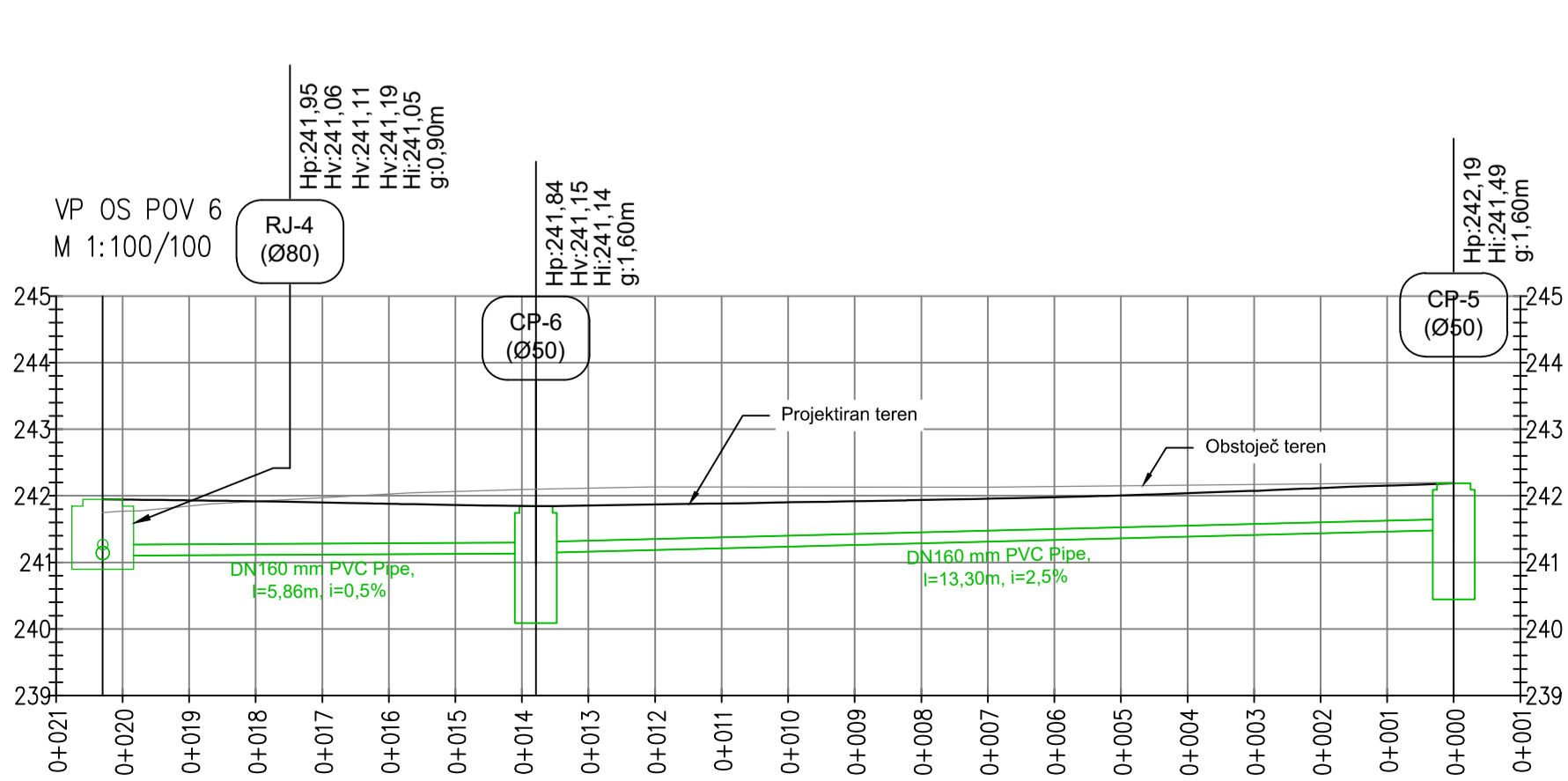
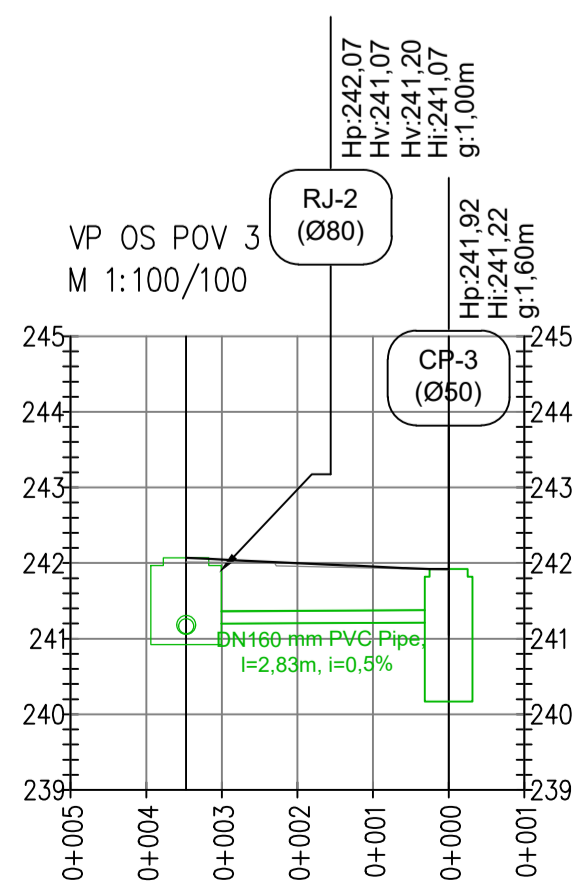
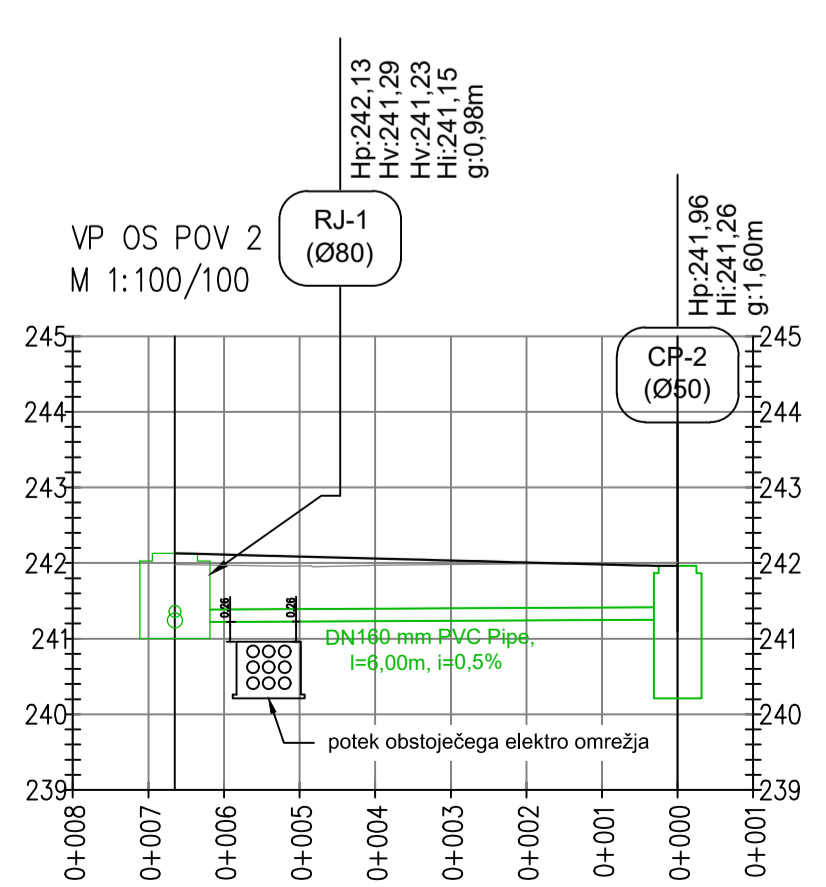
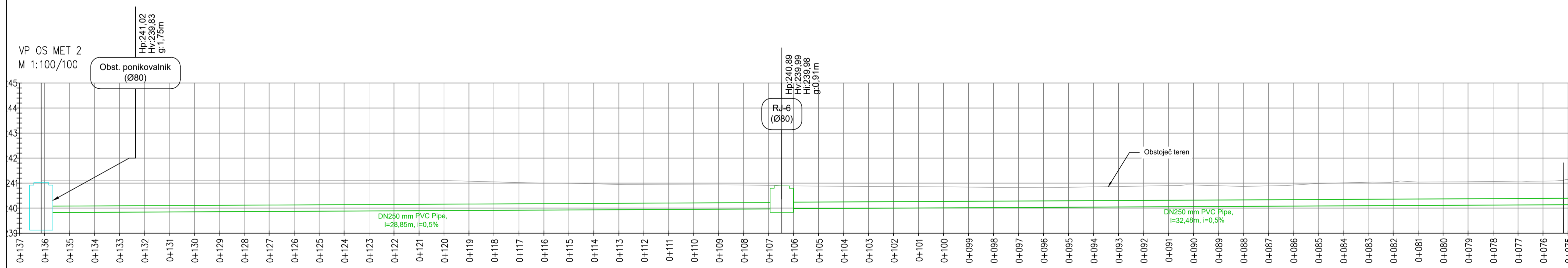
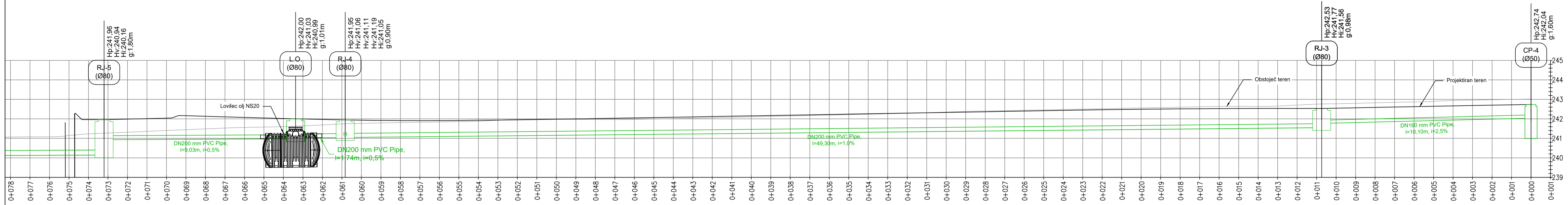
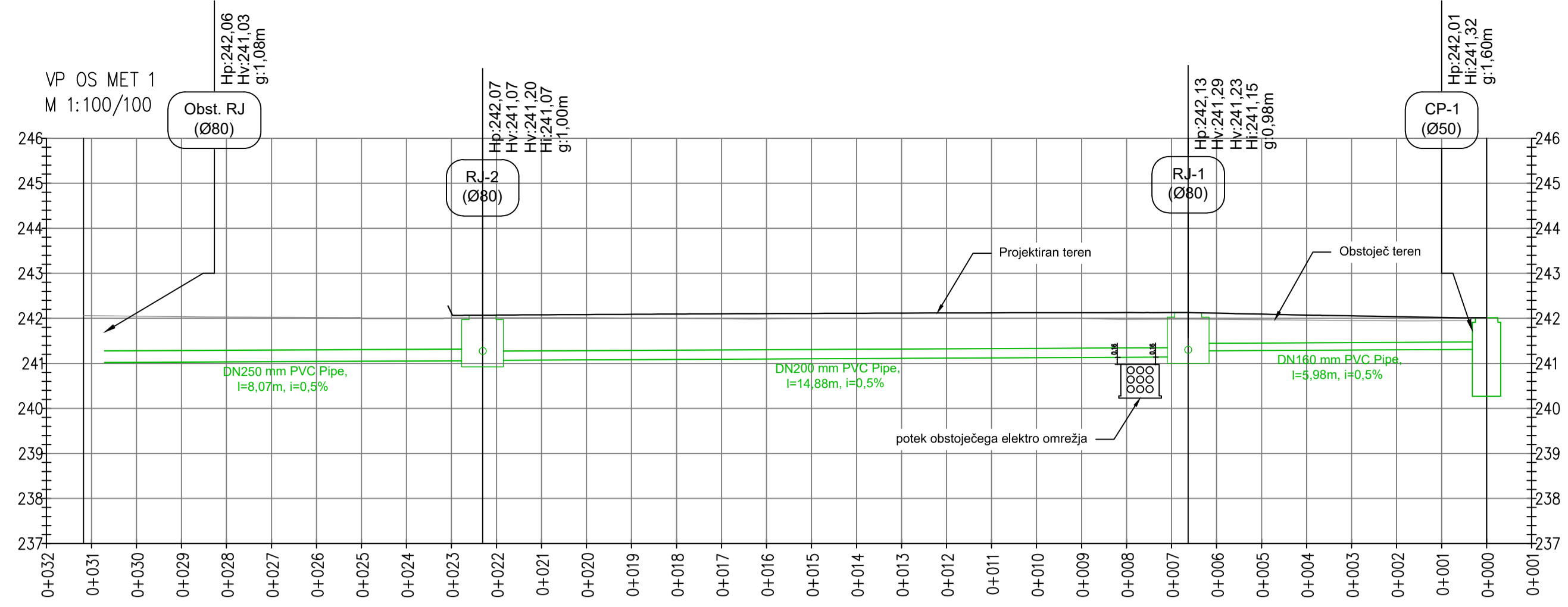

Index	Opis spremembe	Datum	Podpis

Projektant in projektant načrta

Naziv: ŠTAJERSKI INŽENIRING d.o.o.
Naslov: Tržaška cesta 85, 2000 Maribor



Investitor

Naziv: Elektro Maribor d.d.
Naslov: Vetrinjska ulica 2, 2000 Maribor



Projekt

Objekt: Odlagališče drogov RTP Lenart
Vista risbe: Tehnični prikazi
Vsebinska risbe: Vzdolžni prerez meteorne kanalizacije

Datum: marec 2026
Merilo: 1:100/100

Sodelujoči strokovnjaki

Vodja projektiranja: Živa Hanžič, M. Sc. REAP, PI G-4879
Izdovalec načrta: Živa Hanžič, M. Sc. REAP, PI G-4879
Sodelavci: Lovro Jamšek, g.t.

Strokovno področje/naziv načrta: Načrt s področja gradbeništva
Faza projekta: PZI
Št. projekta: 70/2025
Št. načrta: 70/2025-ZU
Št. mape: 2
Št. risbe: 09
Index: /

DETAJL IZVEDBE SITKA MED OBSTOJEČO IN NOVO VOZIŠČNO KONSTRUKCIJO

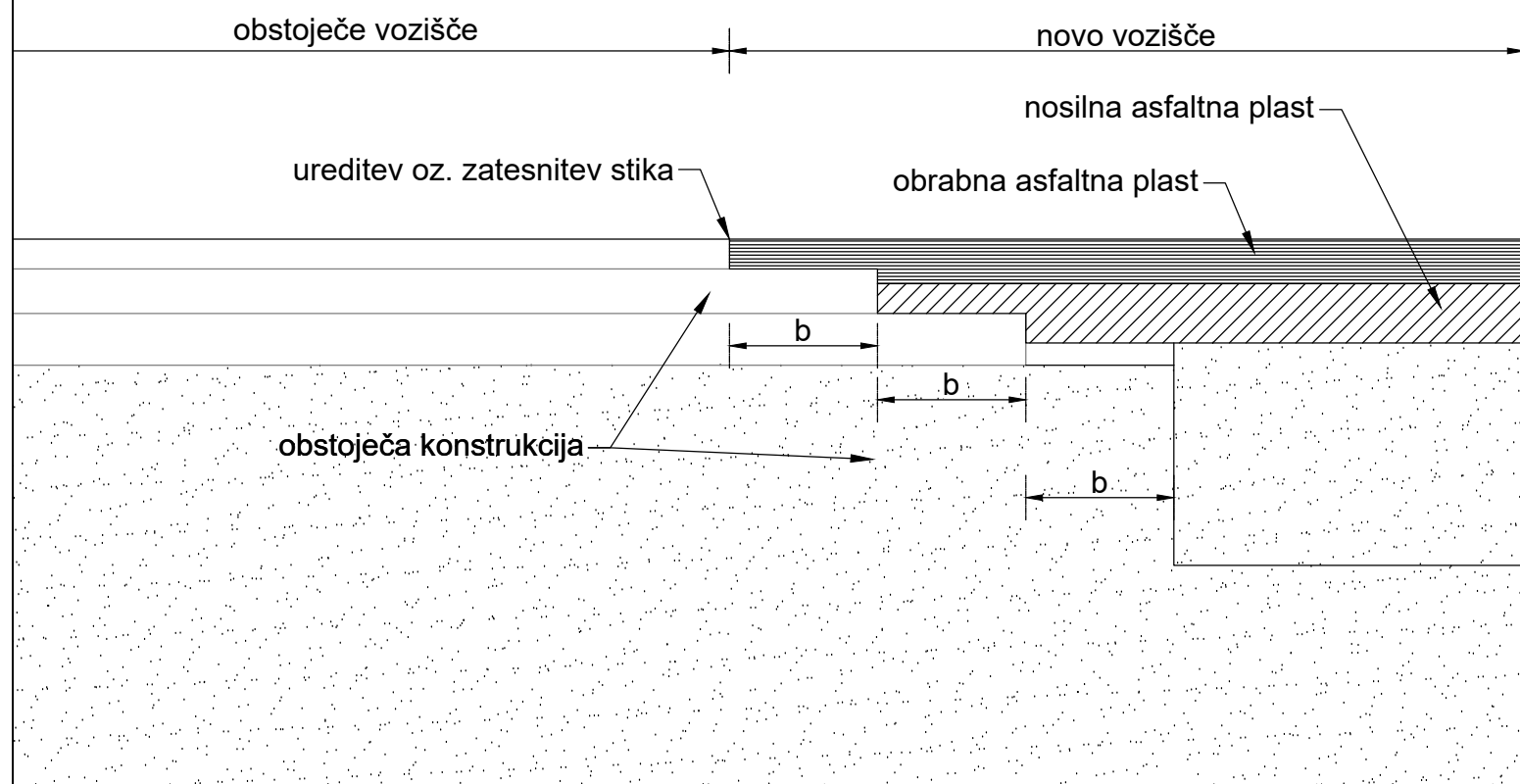

b zamik plasti
b = 20 cm oz. min 10 cm

Index	Opis spremembe	Datum	Podpis

Projektant in projektant načrta

Naziv ŠTAJERSKI INŽENIRING d.o.o.
Naslov Tržaška cesta 85, 2000 Maribor



Investitor

Naziv Elektro Maribor d.d.
Naslov Vetrinjska ulica 2, 2000 Maribor



Projekt

Objekt Odlagališče drogov RTP Lenart Datum marec 2026
Vrsta risbe Tehnični prikazi Merilo 1:10
Vsebina risbe Detajl izvedbe stika med obst. in novo voz. konst. ±0,00

Sodelujoči strokovnjaki

Vodja projektiranja Živa Hanžič, M. Sc. REAP, PI G-4879 Sodelavci Lovro Jamšek, g.t.
Izdovalec načrta Živa Hanžič, M. Sc. REAP, PI G-4879

Strokovno področje/naziv načrta	Faza projekta	Št. projekta	Št. načrta	Št. mape	Št. risbe	Index
Načrt s področja gradbeništva	PZI	70/2025	70/2025-ZU	2	10	/
Načrt zunanje ureditve						

DETAJL VGRADNJE POKONČNEGA BETONSKEGA ROBNIKA 15/25cm

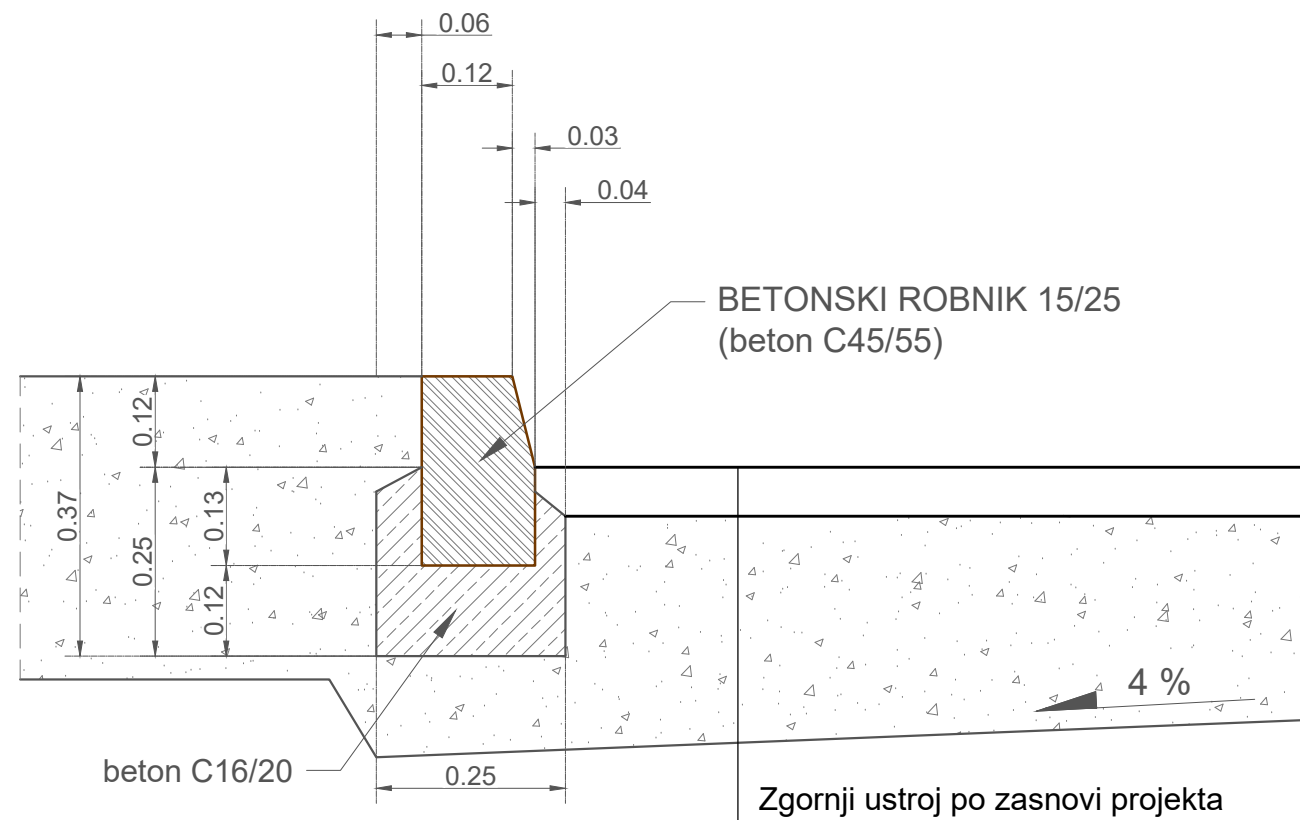

Index	Opis spremembe	Datum	Podpis

Projektant in projektant načrta

Naziv ŠTAJERSKI INŽENIRING d.o.o.
Naslov Tržaška cesta 85, 2000 Maribor



Investitor

Naziv Elektro Maribor d.d.
Naslov Vetrinjska ulica 2, 2000 Maribor



Projekt

Objekt Odlagališče drogov RTP Lenart Datum marec 2026
Vrsta risbe Tehnični prikazi Merilo 1:10
Vsebina risbe Detajl vgradnje pokončnega bet. robnika 15-25 ±0,00

Sodelujoči strokovnjaki

Vodja projektiranja Živa Hanžič, M. Sc. REAP, PI G-4879 Sodelavci Lovro Jamšek, g.t.
Izdovalec načrta Živa Hanžič, M. Sc. REAP, PI G-4879

Strokovno področje/naziv načrta	Faza projekta	Št. projekta	Št. načrta	Št. mape	Št. risbe	Index
Načrt s področja gradbeništva	PZI	70/2025	70/2025-ZU	2	11	/
Načrt zunanje ureditve						

ASFALTNA MULDA IN PLITVA DRENAŽA

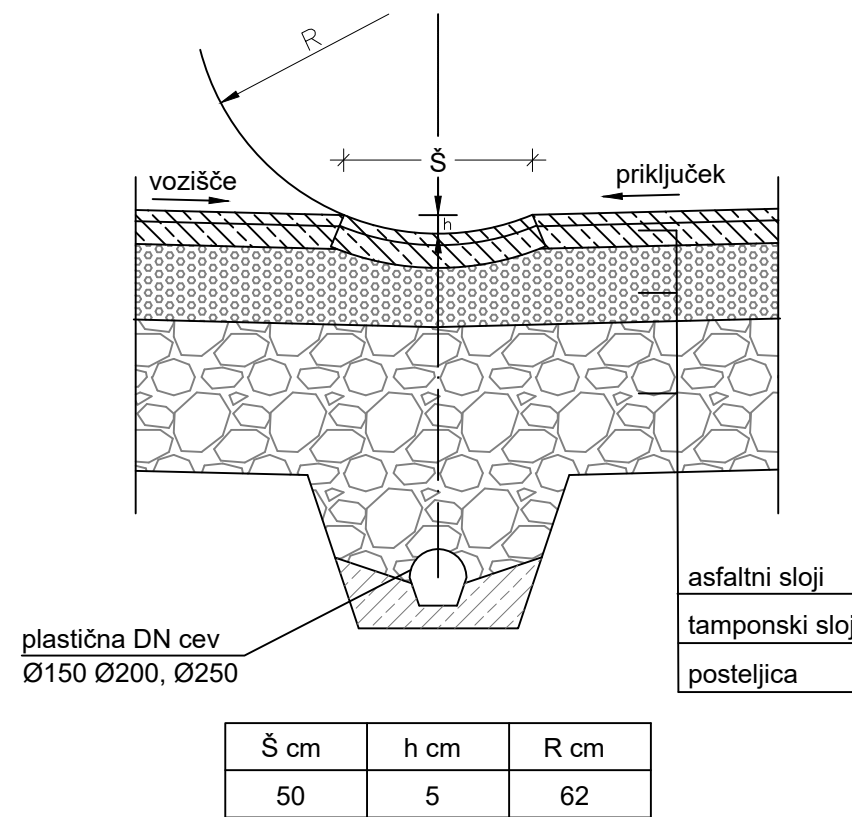

Index	Opis spremembe	Datum	Podpis

Projektant in projektant načrta

Naziv ŠTAJERSKI INŽENIRING d.o.o.
Naslov Tržaška cesta 85, 2000 Maribor



Investitor

Naziv Elektro Maribor d.d.
Naslov Vetrinjska ulica 2, 2000 Maribor



Projekt

Objekt Odlagališče drogov RTP Lenart Datum marec 2026
Vrsta risbe Tehnični prikazi Merilo 1:20
Vsebina risbe Detajl asfaltne mulde in plitve drenaže ±0,00

Sodelujoči strokovnjaki

Vodja projektiranja Živa Hanžič, M. Sc. REAP, PI G-4879 Sodelavci Lovro Jamšek, g.t.
Izdovalec načrta Živa Hanžič, M. Sc. REAP, PI G-4879

Strokovno področje/naziv načrta	Faza projekta	Št. projekta	Št. načrta	Št. mape	Št. risbe	Index
Načrt s področja gradbeništva	PZI	70/2025	70/2025-ZU	2	12	/
Načrt zunanje ureditve						

Detajl polaganja cevi - peščena posteljica

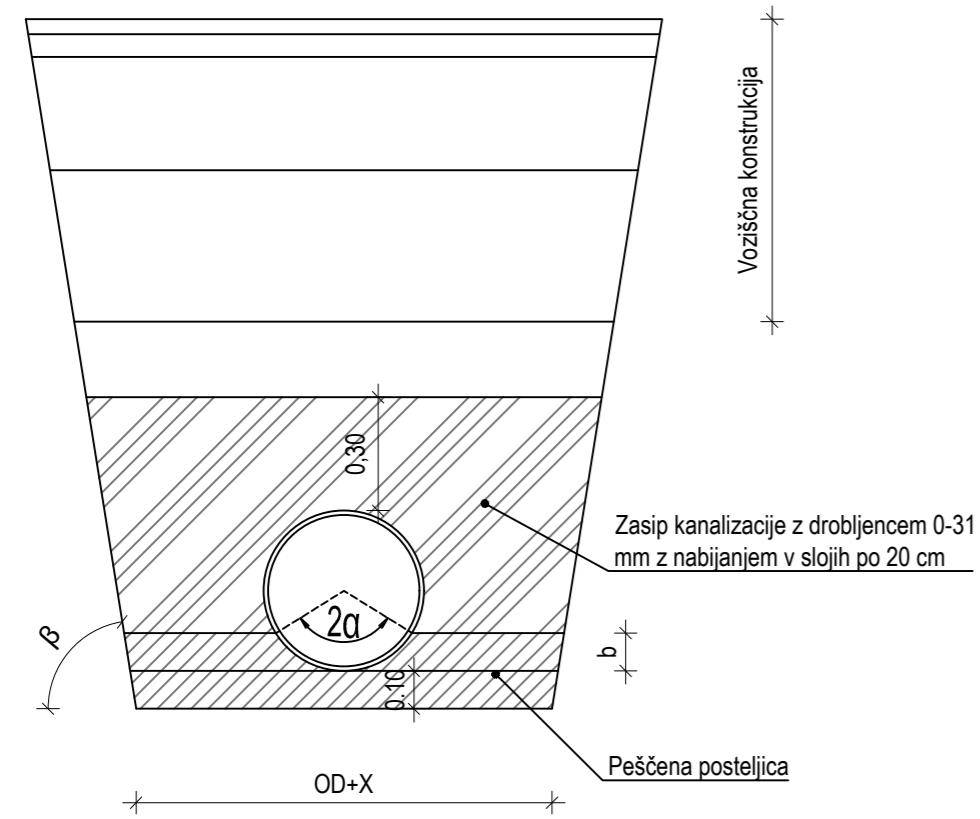

DN [mm]	Najmanjša širina jarka (OD+X) [m]		
	opažen jarek	neopažen jarek	
			$\beta > 60^\circ$
< 225	OD + 0,40	OD + 0,40	OD + 0,40
> 225 do < 350	OD + 0,50	OD + 0,50	OD + 0,40
> 350 do < 700	OD + 0,70	OD + 0,70	OD + 0,40
> 700 do < 1200	OD + 0,85	OD + 0,85	OD + 0,40
> 1200	OD + 1,00	OD + 1,00	OD + 0,40

Najmanjša širina jarka v odvisnosti od globine jarka

Globina jarka [m]	Najmanjša širina jarka [m]
< 1,00	/
> 1,00 < 1,75	0,80
> 1,75 < 4,00	0,90
> 4,00	1,00

Detajl polaganja cevi - obbetoniranje

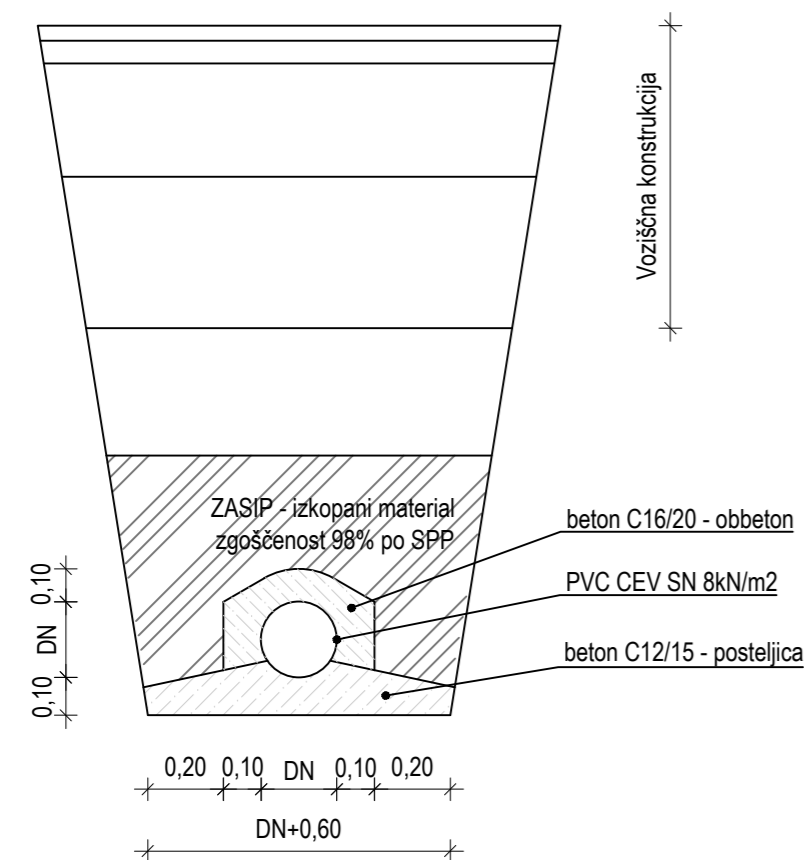

DN [mm]	b_{min} [mm]		
	$2\alpha = 60^\circ$	$2\alpha = 90^\circ$	$2\alpha = 120^\circ$
160	15	25	40
200	15	30	50
250	20	40	65
300	25	50	80
400	30	60	100
500	35	75	125
600	40	90	150

Index	Opis spremembe	Datum	Podpis

Projektant in projektant načrta

Naziv ŠTAJERSKI INŽENIRING d.o.o.
Naslov Tržaška cesta 85, 2000 Maribor



Investitor

Naziv Elektro Maribor d.d.
Naslov Vetrinjska ulica 2, 2000 Maribor



Projekt

Objekt Odlagališče drogov RTP Lenart Datum marec 2026
Vrsta risbe Tehnični prikazi Merilo 1:20
Vsebina risbe Detajl polaganja cevi ±0,00

Sodelujoči strokovnjaki

Vodja projektiranja Živa Hanžič, M. Sc. REAP, PI G-4879 Sodelavci Lovro Jamšek, g.t.
Izdelovalec načrta Živa Hanžič, M. Sc. REAP, PI G-4879

Strokovno področje/naziv načrta	Faza projekta	Št. projekta	Št. načrta	Št. mape	Št. risbe	Index
---------------------------------	---------------	--------------	------------	----------	-----------	-------

Načrt s področja gradbeništva	PZI	70/2025	70/2025-ZU	2	13	/
Načrt zunanje ureditve						

DETAJL VGRADNJE PE JAŠKA

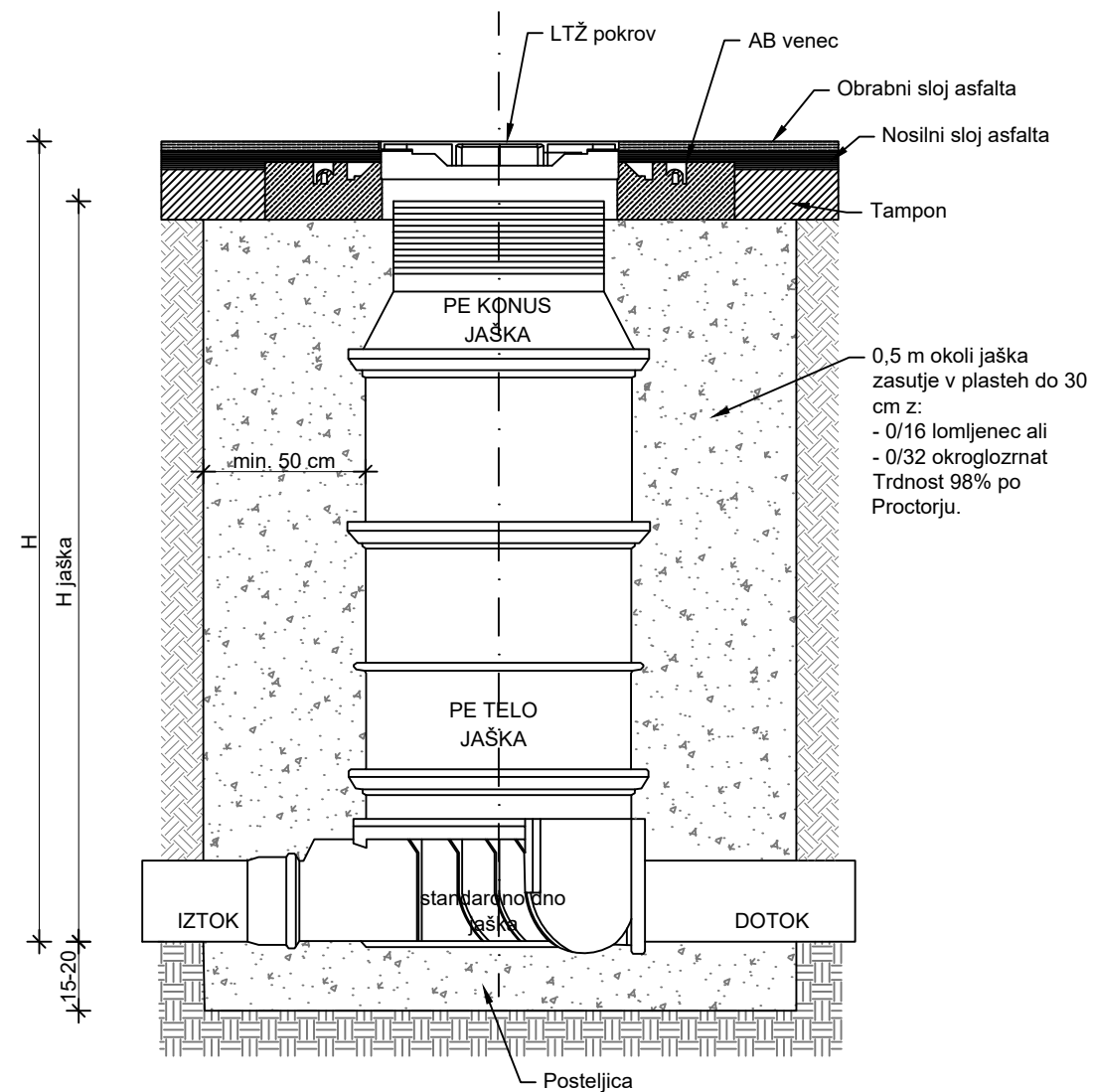

Index	Opis spremembe	Datum	Podpis

Projektant in projektant načrta

Naziv ŠTAJERSKI INŽENIRING d.o.o.
Naslov Tržaška cesta 85, 2000 Maribor



Investitor

Naziv Elektro Maribor d.d.
Naslov Vetrinjska ulica 2, 2000 Maribor



Projekt

Objekt Odlagališče drogov RTP Lenart Datum marec 2026
Vrsta risbe Tehnični prikazi Merilo 1:25
Vsebina risbe Detajl revizijskega jaška ±0,00

Sodelujoči strokovnjaki

Vodja projektiranja Živa Hanžič, M. Sc. REAP, PI G-4879 Sodelavci Lovro Jamšek, g.t.
Izdovalec načrta Živa Hanžič, M. Sc. REAP, PI G-4879

Strokovno področje/naziv načrta	Faza projekta	Št. projekta	Št. načrta	Št. mape	Št. risbe	Index
Načrt s področja gradbeništva	PZI	70/2025	70/2025-ZU	2	14	/
Načrt zunanje ureditve						

DETAJL POŽIRALNIKA Z DEŽNO REŠETKO

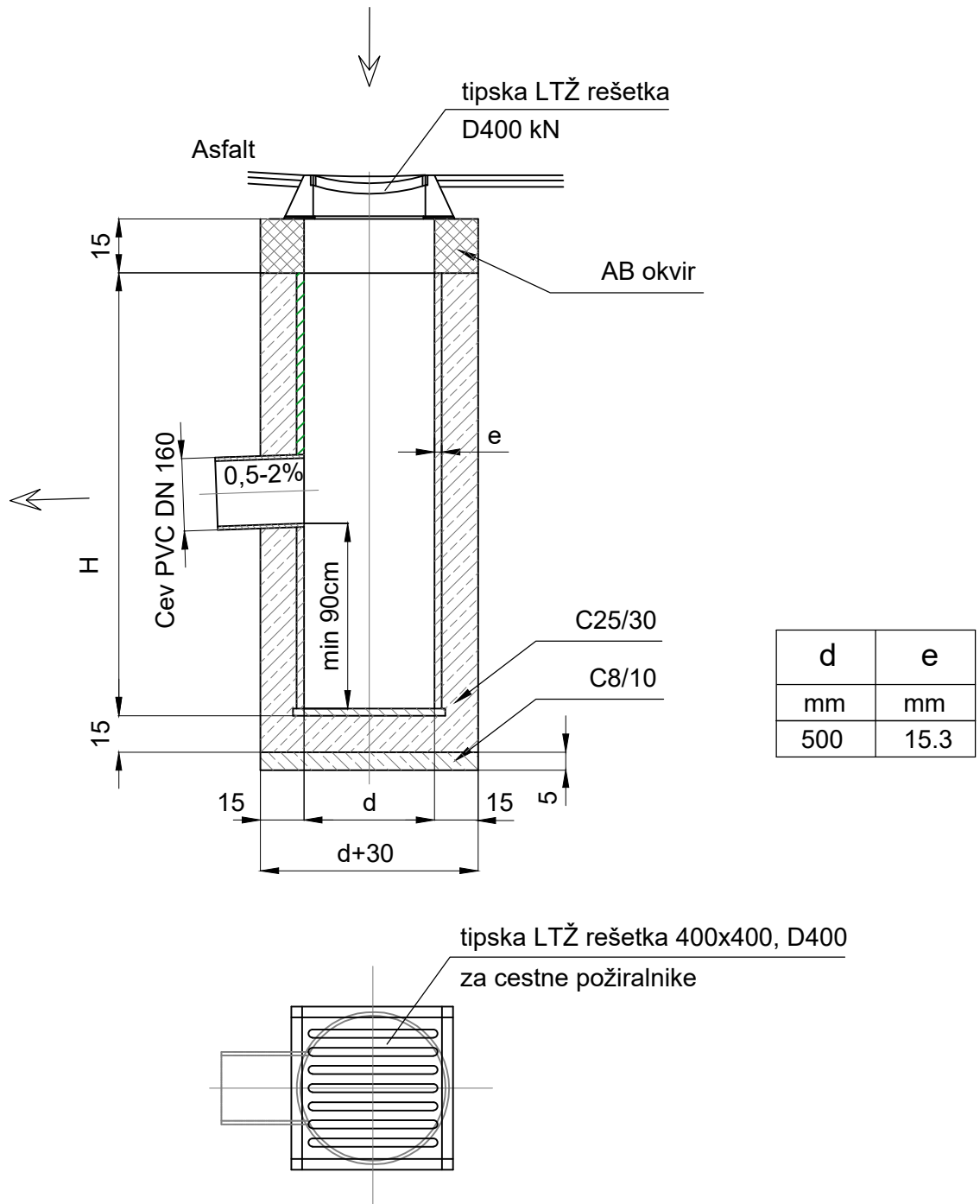

Za utrjevanje gradbene jame jaška veljajo določila SIST EN 1610. Če stopnja zbitosti ni posebej predpisana, mora znašati najmanj 92% standardnega Proctorja. Material za zapolnitev se utrjuje po plasteh v širini najmanj 50 cm. Za zapolnitev se uporablja prod z velikostjo zrn do 32mm in drobljenec do velikosti 16mm.

OPOMBA: Dimenzije so v cm, razen kjer je drugače označeno.

Projekt		Projektant načrta			
Objekt	Odlagališče drogov RTP Lenart	Naziv	Štajerski Inženiring d.o.o.		
Vsebina risbe	Detajl požiralnika z rešetko	Naslov	Tržaška cesta 85, 2000 Maribor		
Datum	marec 2026	Faza projekta	Št. projekta	Št. načrta	Št. risbe
Merilo	1:25	PZI	70/2025	70/2025-ZU	15

Detajl lovilca olj s koalescentnim filtrom in intergriranim usedalnikom

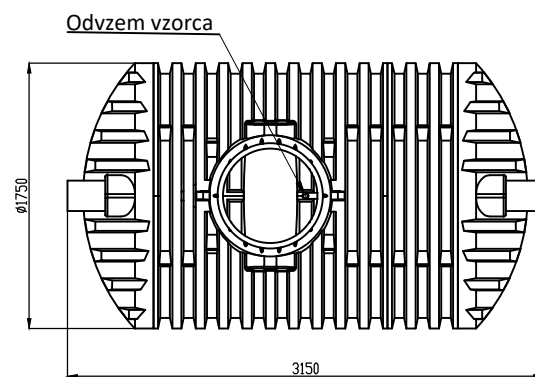
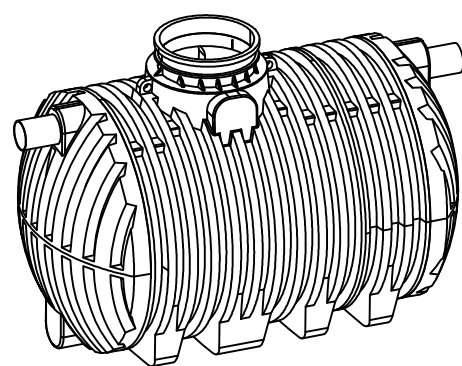
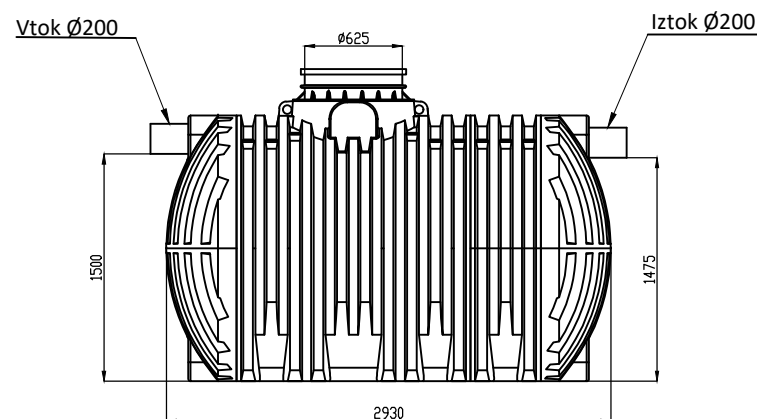
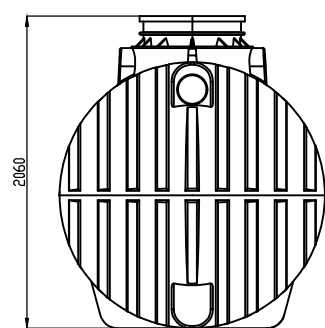

Nazivna velikost: NS 20
 Stopnja čiščenja: S1P (5mg/lit)
 Pretok skozi lovilce: 20 lit/s
 Prostornina usedalnika: 2000 L
 Skupna prostornina posode: 6000 L

Index	Opis spremembe	Datum	Podpis

Projektant in projektant načrta

Naziv ŠTAJERSKI INŽENIRING d.o.o.
 Naslov Tržaška cesta 85, 2000 Maribor



Investitor

Naziv Elektro Maribor d.d.
 Naslov Vetrinjska ulica 2, 2000 Maribor



Projekt

Objekt Odlagališče drogov RTP Lenart Datum marec 2026
 Vrsta risbe Tehnični prikazi Merilo 1:50
 Vsebina risbe Detajl lovilca olj s koalescentnim filtrom ±0,00

Sodelujoči strokovnjaki

Vodja projektiranja Živa Hanžič, M. Sc. REAP, PI G-4879 Sodelavci Lovro Jamšek, g.t.
 Izdelovalec načrta Živa Hanžič, M. Sc. REAP, PI G-4879

Strokovno področje/naziv načrta	Faza projekta	Št. projekta	Št. načrta	Št. mape	Št. risbe	Index
Načrt s področja gradbeništva	PZI	70/2025	70/2025-ZU	2	16	/
Načrt zunanje ureditve						

TLORIS TEMELJNE PLOŠČE

M 1 : 50

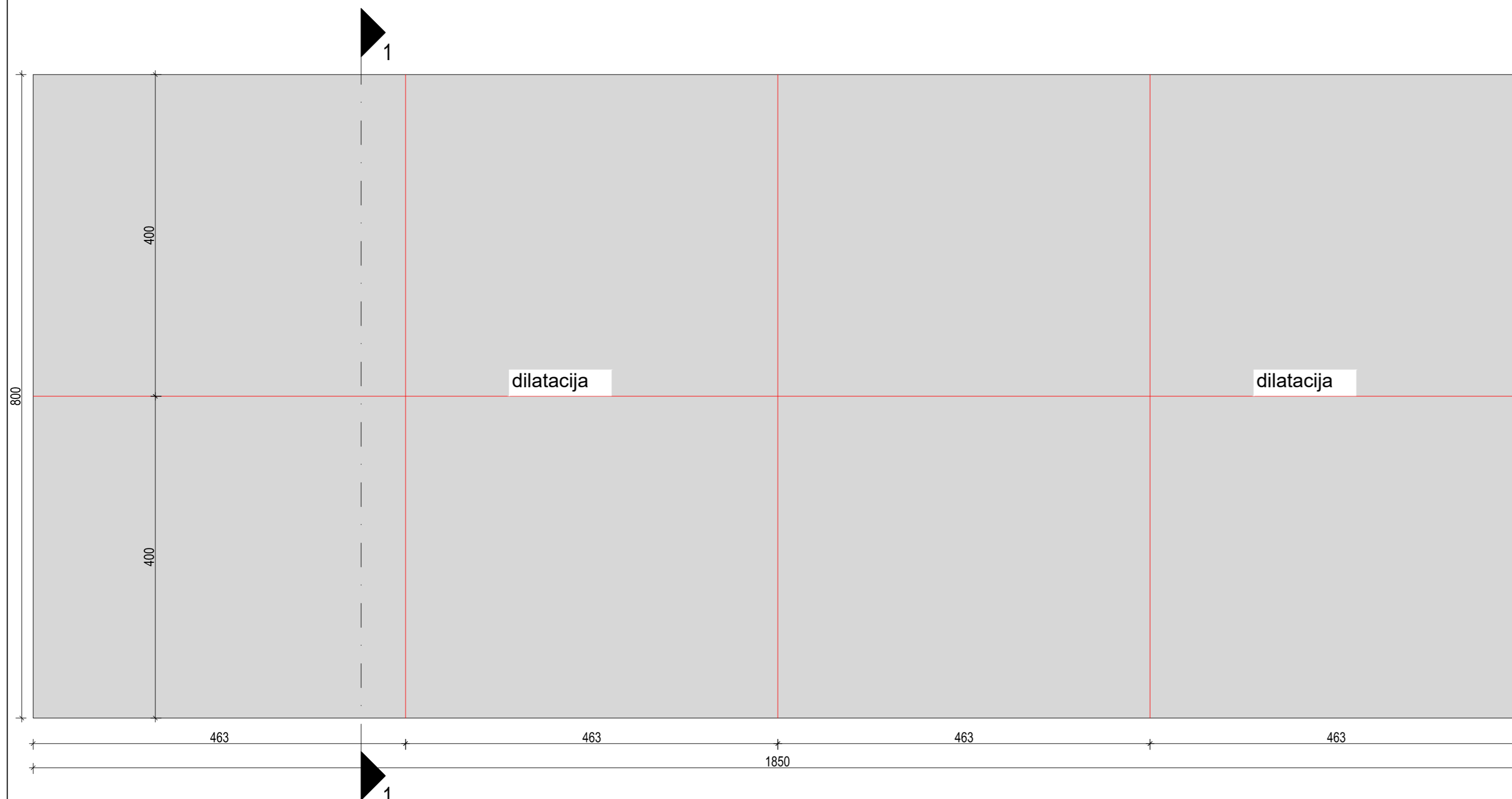

1 Prerez 1 : 50

- Tesnilna masa
- Tesnilna vrstica
- Zarezan stik v globini 1/3 debeline plošče
- Naknadno proširjeni stik (V zarezu) do 10mm, v globini do 20mm

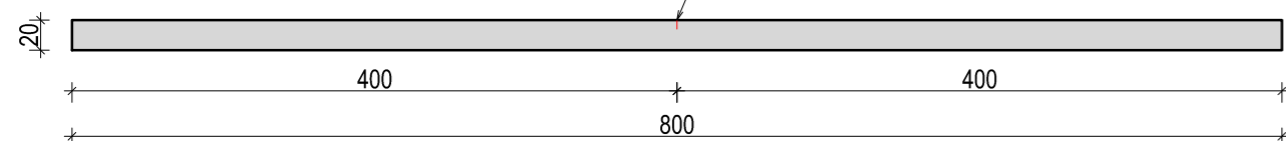

- Izvajalsko podjetje mora vse mere na lastno odgovornost pred pričetkom gradnje preveriti na licu mesta in jih uskladiti z risbami arhitekture. V primeru odstopanj je potrebno takoj obvestiti arhitekta, strokovne (tehnične) načrtovalce oz. vodstvo gradbišča. Za točna mesta prebojev je potrebno gledati načrt arhitekture, str., el. inštalacij in druge načrte.
- V morebitne delovne stike med fazami betonaže je za izboljšavo sprejemnosti betonov potrebno vgraditi profilirano pločevino ("STRECKMETALL").
- Pred pričetkom del je potrebno pripraviti projekt izvajanja betonskih konstrukcij in ga posredovati vodji načrta v pregled in potrditev.
- Dodatke za kompenzacijo krčenja vsled hidratacije betona dodati v skladu s potrjenim projektom izvajanja betonskih konstrukcij.
- Preboji <= 20 cm niso obdelani, glej načrt inštalacij in arhitekture.

Index	Opis spremembe	Datum	Podpis

Projektant in projektant načrta

Naziv ŠTAJERSKI INŽENIRING d.o.o.
Naslov Tržaška cesta 85, 2000 Maribor



Investitor

Naziv Elektro Maribor d.d.
Naslov Vetrinjska ulica 2, 2000 Maribor



Projekt

Objekt Odlagališče drogov RTP Lenart Datum marec 2026
Vrsta risbe Opažna risba Merilo 1:50
Vsebina risbe Tloris plošče - plato za kesone

Sodelujoči strokovnjaki

Vodja projektiranja Živa Hanžič, M. Sc. REAP, PI G-4879 Sodelavci Evgenii Aliamovskii, g.t.
Izdelovalec načrta Živa Hanžič, M. Sc. REAP, PI G-4879

Strokovno področje/naziv načrta	Faza projekta	Št. projekta	Št. načrta	Št. mape	Št. risbe	Index
Načrt s področja gradbeništva	PZI	70/2025	70/2025-ZU	2	17	/
Načrt zunanje ureditve						

TLORIS TEMELJNE PLOŠČE - palična armatura

M 1 : 50

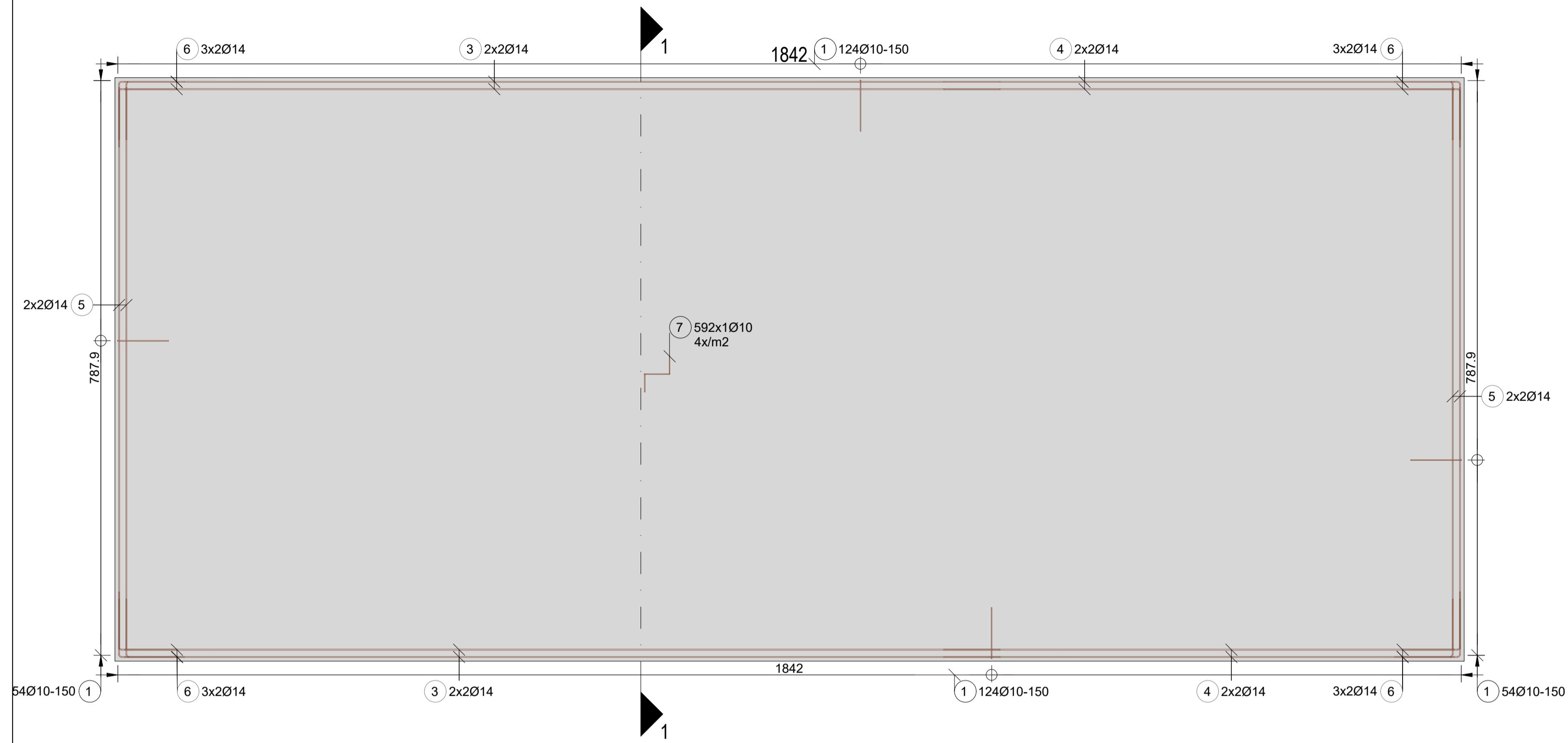

MREŽE - spodnja cona

M 1 : 50

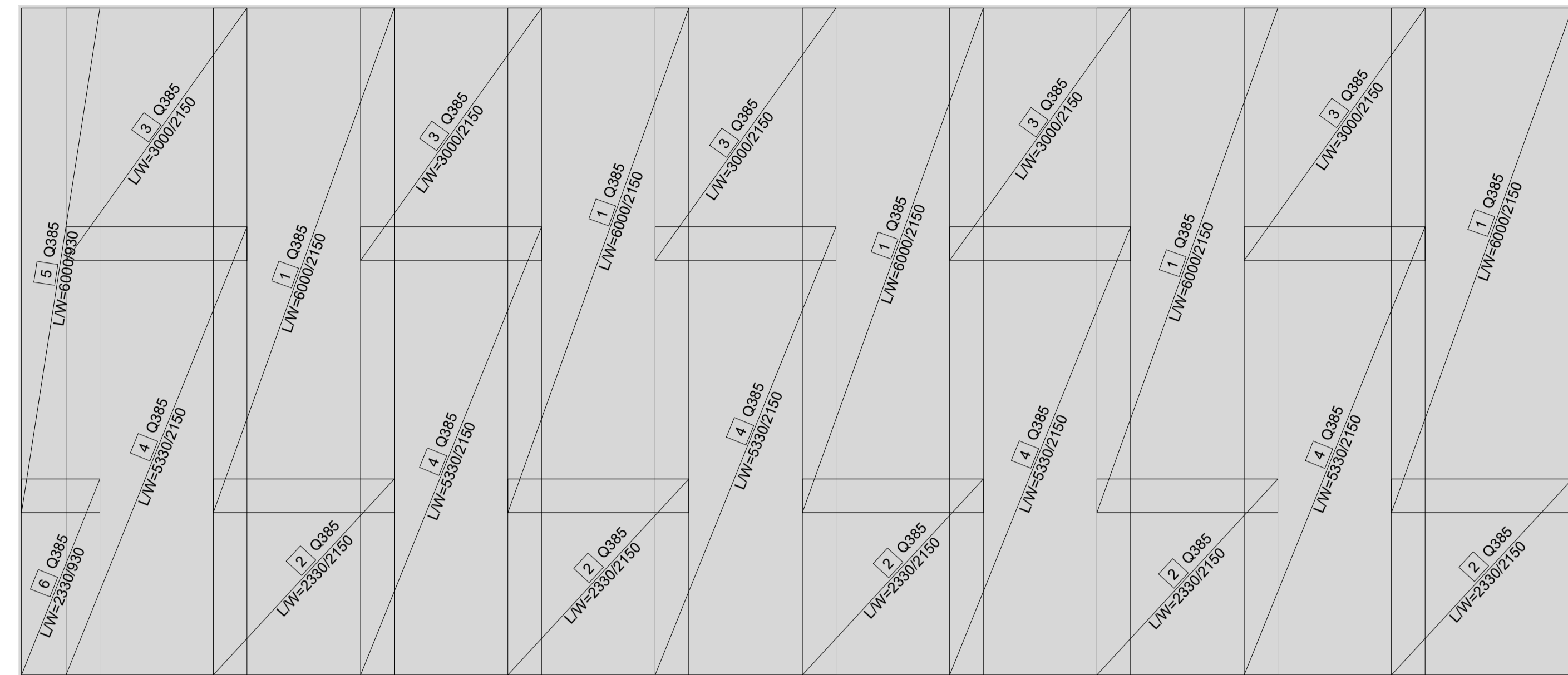

MREŽE - zgornja cona

M 1 : 50

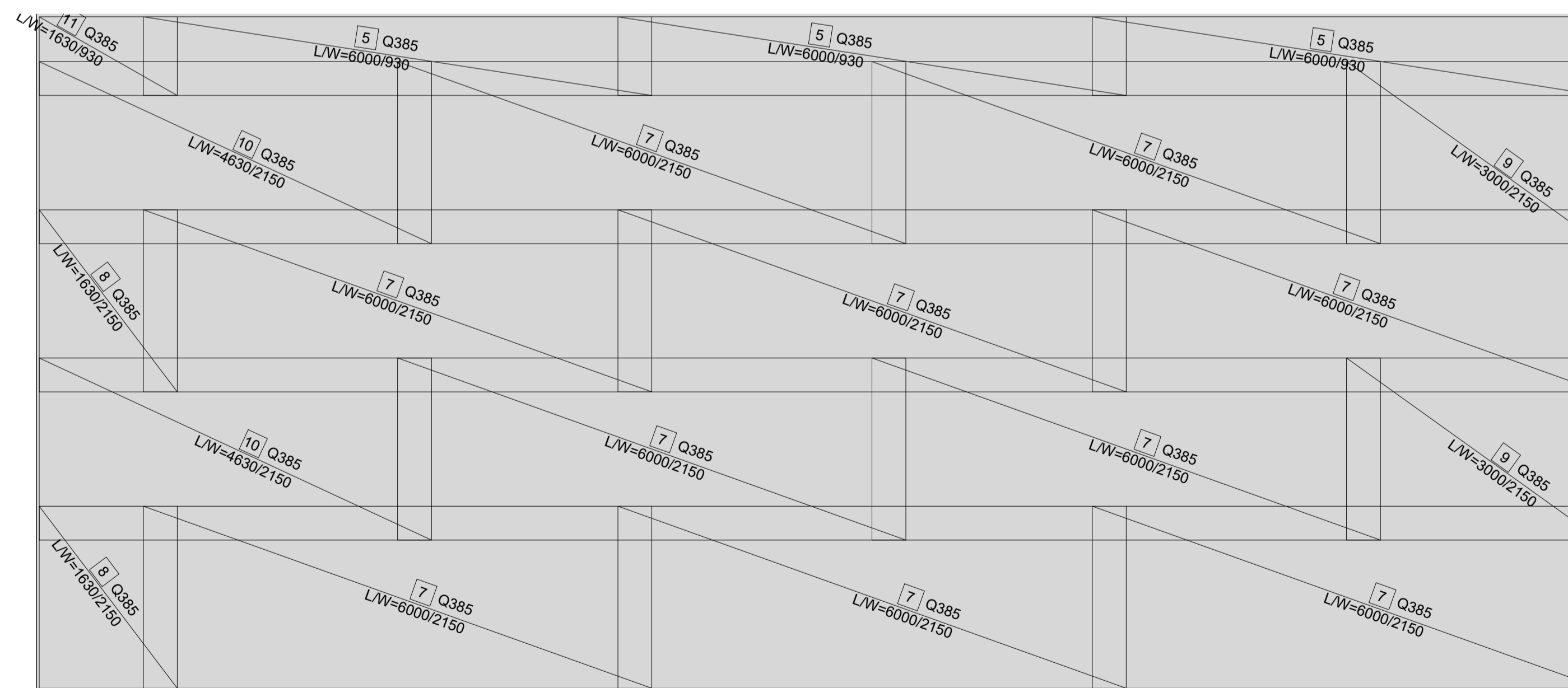

Izvek armature

M 1 : 50

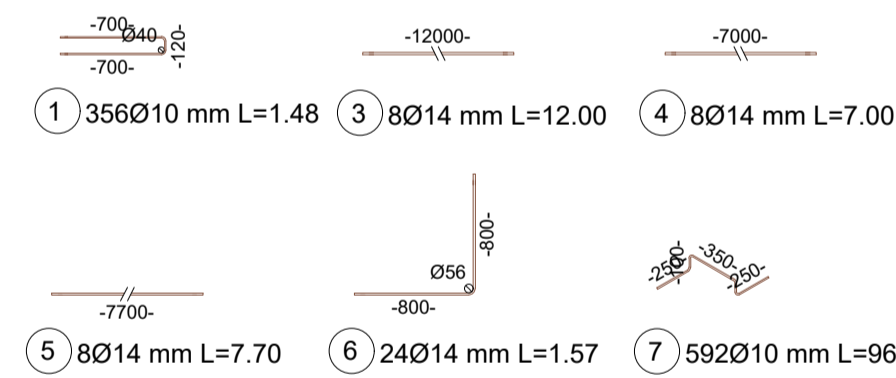

PREREZ

1 : 25

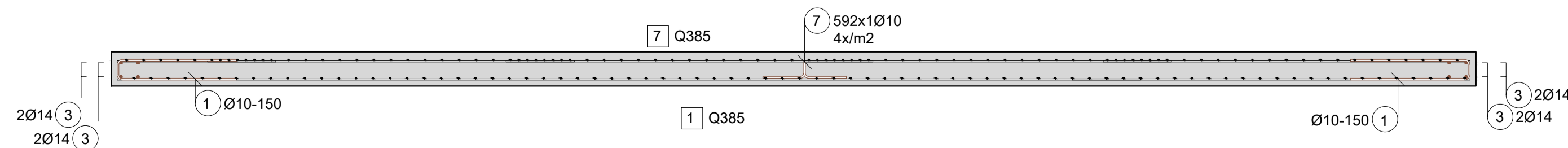

PODATKI O MATERIALIH

BETON
LASTNOSTI V SKLADU S SIST EN 206:2016, SIST EN 1026:2016, SIST EN 13670:2010/A101:2010, LASTNOSTI JEKLA V SKLADU S SIST EN 10080:2005

KONSTRUKCIJSKI ELEMENT:	MEJNE VREDNOSTI ZA SESTAVO BETONA						JEKLO			ZAŠČITNI SLOJ		
	Min. trdnost pri tlačnem napetju [N/mm ²]	Električni upornost [kV]	Odpornost na prazno vodo [mm]	Maksimalna dolžina preostalega [mm]	Razp. stopnja korozije	Razred betona po vrsti betona	Izvedba konstrukcijskega elementa	Min. trdnost [N/mm ²]	Širina stene [mm]	Načinje stene	Značilne stene	
FLOŠČA	C30/37	XC2	PV-II	D _{max} =32 mm	S4	VB1	ARMIRAN BETON	B 500-B	4,5	3,5	3,5	

(Opomba: za lahke PVC konstrukcije, v skladu s SIST EN 1026:2016, SIST EN 13670:2010/A101:2010, LASTNOSTI JEKLA V SKLADU S SIST EN 10080:2005)

- Izvajalsko podjetje mora vse mere na lastno odgovornost pred pričetkom gradnje preveriti na licu mesta in jih uskladiti z risbami arhitekture. V primeru odstopanj je potrebno takoj obvestiti arhitekta, strokovne (tehnične) načrtovalce oz. vodstvo gradbišča. Za točna mesta prebojev je potrebno gledati načrt arhitekture, str., et, inštalacij in druge risbe.
- V morebitne delovne stike med fazami betonaze je za izboljšavo prijemnosti betonov potrebno vgraditi profilirano pločevino ("STRECKMETALL").
- Pred pričetkom dela je potrebno pripraviti projekat izvajanja betonarnih konstrukcij in ga posredovati vodji načrta v pregled in potrditev.
- Dodatke za kompenzacijo krčenja vsled hidracije betona dodati v skladu s potrjenim projektom izvajanja betonarnih konstrukcij.
- Preboji <= 20 cm niso obdelani, glej načrt inštalacij in arhitekture.

Index	Opis spremembe	Datum	Podpis

Projektant in projektant načrta

Naziv: ŠTAJERSKI INŽENIRING d.o.o.
Naslov: Tržaška cesta 85, 2000 Maribor



Investitor

Naziv: Elektro Maribor d.d.
Naslov: Vetrinjska ulica 2, 2000 Maribor



Projekt

Objekt: Odlagališče drogov RTP Lenart Datum: marec 2026

Vrsta risbe: Tehnični prikazi Merilo: 1:50; 1:25

Vsebinska risba: Tloris plošče - plato za kesone

Sodelujoči strokovnjaki

Vodja projektiranja: Živa Hanžič, M. Sc. REAP, PI G-4879 Sodelavci: Evgenii Aliamovskii, g.t.

Izdelovalec načrta: Živa Hanžič, M. Sc. REAP, PI G-4879

Strokovno področje/način načrta: Faza projekta: Št. projekta: Št. načrta: Št. mape: Št. risbe: Index: Načrt s področja gradbeništva: Načrt zunanje ureditve: PZI 70/2025 70/2025-ZU 2 18 /

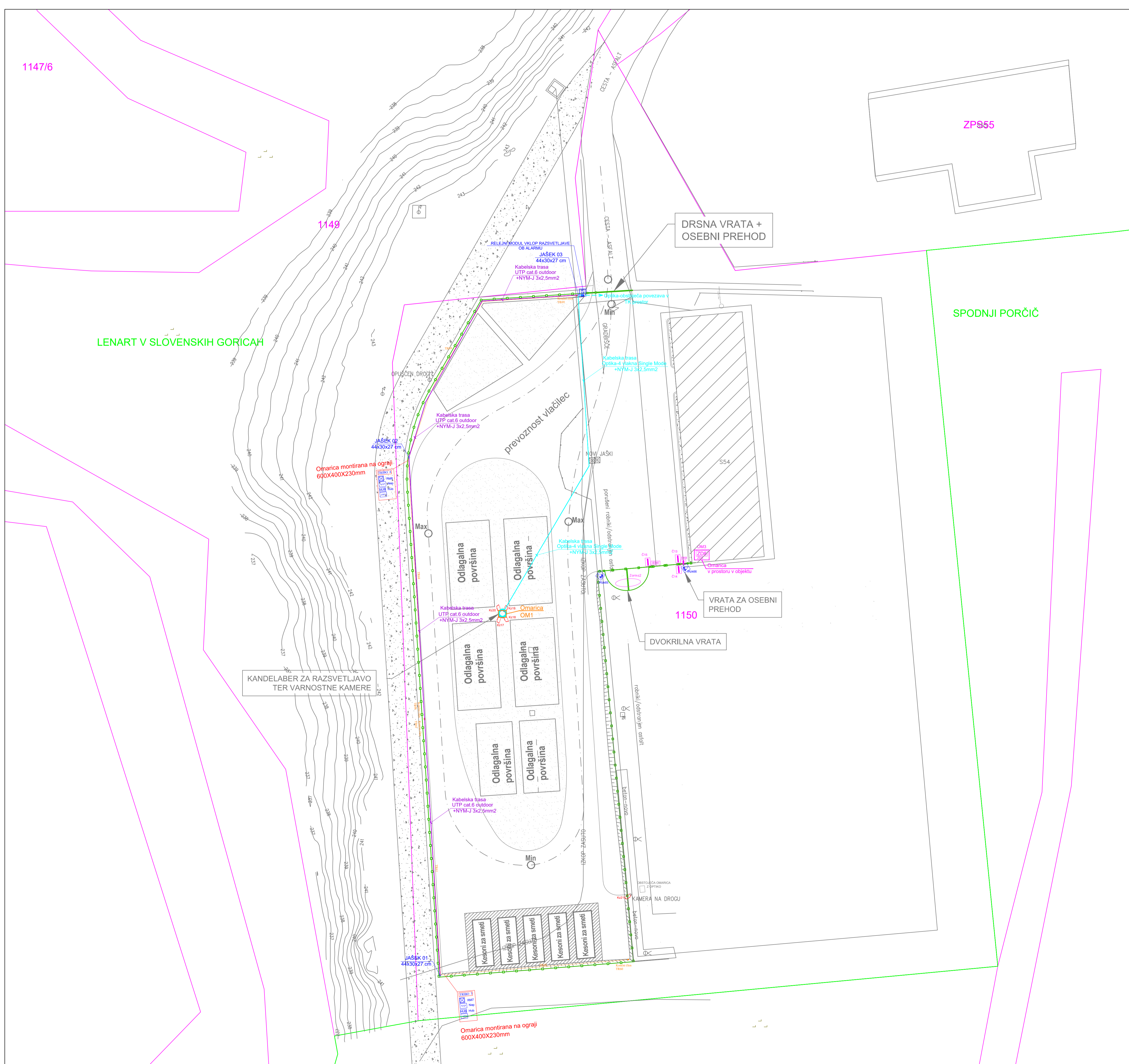

- LEGENDA:**
- 1150 Številka parcele
 - DKN - parcelne meje
 - Katastrska meja
 - Obstoječe stanje
 - Predvideno stanje
 - Panelna ograja
 - Območje obdelave (gradbena parcela)
 - Utrnjene površine - gramoz
- LEGENDA KOMUNALNIH VODOV:**
- Predvideno
- Trasa za podatkovni kabel z napajanjem - varovanje deponije
 - Trasa za optični kabel z napajanjem - varovanje deponije
 - Povezava optičnega omrežja med novim in obstoječim stanjem na terenu

Index	Opis spremembe	Datum	Podpis

Projektant in projektant načrta

Naziv: ŠTAJERSKI INŽENIRING d.o.o.
 Naslov: Tržaška cesta 85, 2000 Maribor



Investitor

Naziv: Elektro Maribor d.d.
 Naslov: Vetrinjska ulica 2, 2000 Maribor



Projekt

Objekt: Odlagališče drogov RTP Lenart
 Datum: marec 2026
 Vrsta risbe: Dispozicijska shema
 Merilo: 1:250
 Vsebinska risba: Situacija sistema varovanja in kabliranja

Sodelujoči strokovnjaki

Vodja projektiranja: Živa Hanžič, M. Sc. REAP, PI G-4879
 Sodelavci: Boštjan Lavnič
 Izdelovalec načrta: Živa Hanžič, M. Sc. REAP, PI G-4879
 Lovro Jamšek, g.t.

Strokovno področje/naziv načrta	Faza projekta	Št. projekta	Št. načrta	Št. mape	Št. risbe	Index
Načrt s področja gradbeništva	PZI	70/2025	70/2025-ZU	2	19	/
Načrt zunanje ureditve						

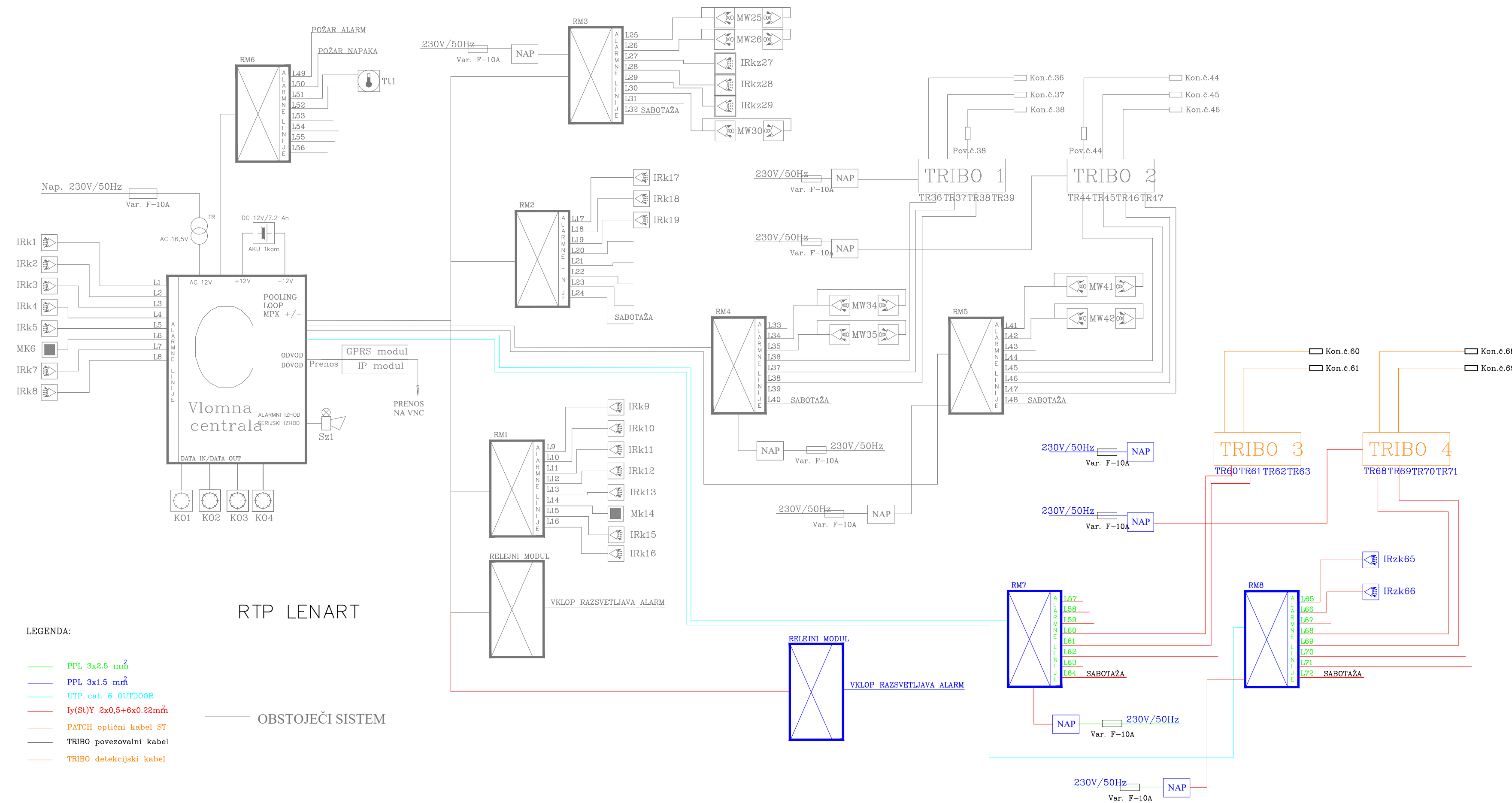

RTP LENART

LEGENDA:

- PPL 3x2.5 mm²
- PPL 3x1.5 mm²
- UTP cat. 6 OUTDOOR
- Iy(SU)Y 2x0.5+6x0.22mm²
- PATCH optični kabel ST
- TRIBO povezovalni kabel
- TRIBO detekcijski kabel

— OBSTOJEČI SISTEM

Index	Opis spremembe	Datum	Podpis

Projektant in projektant načrta

Naziv: ŠTAJERSKI INŽENIRING d.o.o.
 Naslov: Tržaška cesta 85, 2000 Maribor



Investitor

Naziv: Elektro Maribor d.d.
 Naslov: Vetrinjska ulica 2, 2000 Maribor



Projekt

Objekt: Odlagališče drogov RTP Lenart Datum: marec 2026

Vrsta risbe: Dispozicijska shema Merilo:

Vsebina risbe: Sistem javljanja vloma

Sodelujoči strokovnjaki

Vodja projektiranja: Živa Hanžič, M. Sc. REAP, PI G-4879 Sodelavci: Boštjan Lavrič

Izdolovalec načrta: Živa Hanžič, M. Sc. REAP, PI G-4879 Lovro Jamšek, g.t.

Strokovno področje/naziv načrta	Faza projekta	Št. projekta	Št. načrta	Št. mape	Št. risbe	Index
---------------------------------	---------------	--------------	------------	----------	-----------	-------

Načrt s področja gradbeništva: PZI
 Načrt zunanje ureditve: 70/2025 70/2025-ZU 2 **20** /

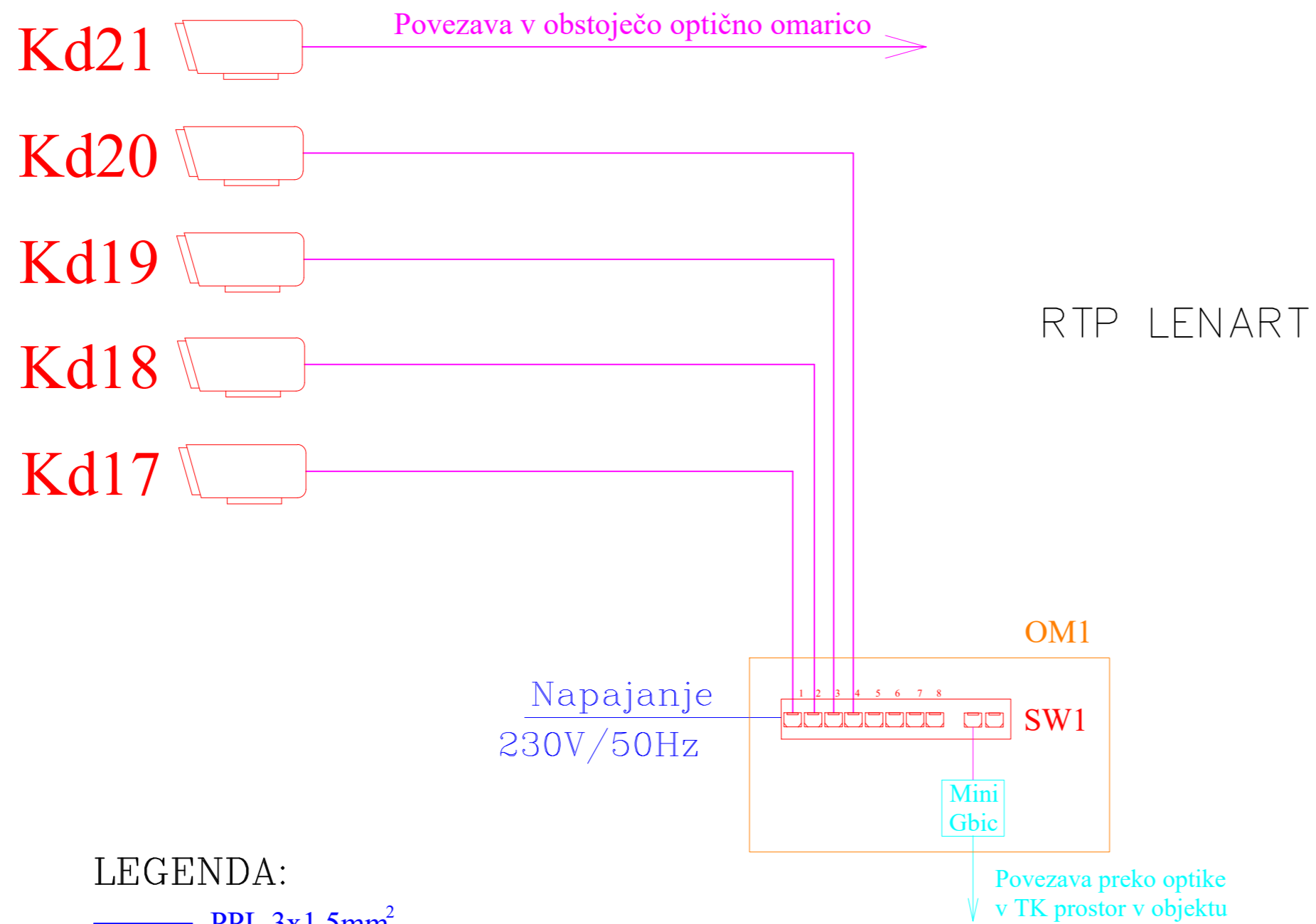

LEGENDA:

- PPL 3x1.5mm²
- FTP 4x2x0,22 mm Cat.6
- Optika-4 vlakna Single Mode

Index	Opis spremembe	Datum	Podpis

Projektant in projektant načrta

Naziv ŠTAJERSKI INŽENIRING d.o.o.
Naslov Tržaška cesta 85, 2000 Maribor



Investitor

Naziv Elektro Maribor d.d.
Naslov Vetrinjska ulica 2, 2000 Maribor



Projekt

Objekt Odlagališče drogov RTP Lenart Datum marec 2026
Vrsta risbe Dispozicijska shema Merilo
Vsebina risbe Sistem video nadzora

Sodelujoči strokovnjaki

Vodja projektiranja Živa Hanžič, M. Sc. REAP, PI G-4879 Sodelavci Boštjan Lavrič
Izdelovalec načrta Živa Hanžič, M. Sc. REAP, PI G-4879 Lovro Jamšek, g.t.

Strokovno področje/naziv načrta	Faza projekta	Št. projekta	Št. načrta	Št. mape	Št. risbe	Index
Načrt s področja gradbeništva	PZI	70/2025	70/2025-ZU	2	21	/
Načrt zunanje ureditve						

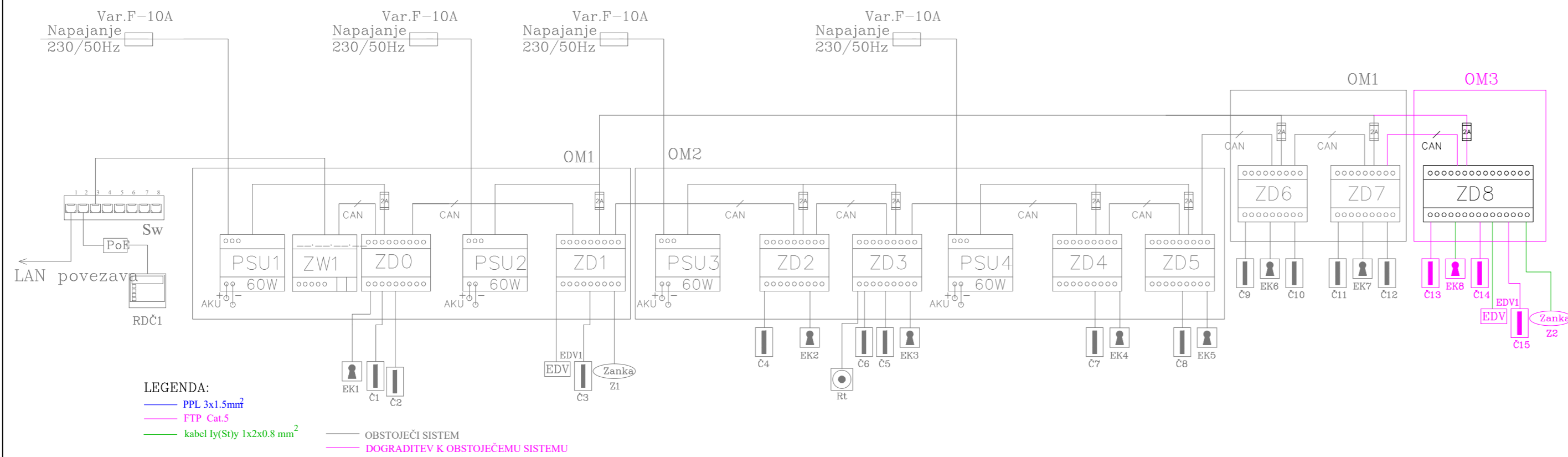

RTP LENART

LEGENDA:
 — PPL 3x1.5mm²
 — FTP Cat.5
 — kabel 1y(S)0y 1x2x0.8 mm²
 — OBSTOJEČI SISTEM
 - - DOGRADITEV K OBSTOJEČEMU SISTEMU

Index	Opis spremembe	Datum	Podpis

Projektant in projektant načrta

Naziv: ŠTAJERSKI INŽENIRING d.o.o.
 Naslov: Tržaška cesta 85, 2000 Maribor



Investitor

Naziv: Elektro Maribor d.d.
 Naslov: Vetrinjska ulica 2, 2000 Maribor



Projekt

Objekt: Odlagališče drogov RTP Lenart Datum: marec 2026
 Vrsta risbe: Dispozicijska shema Merilo:
 Vsebina risbe: Sistem kontrole pristopa in registracija del. časa

Sodelujoči strokovnjaki

Vodja projektiranja: Živa Hanžič, M. Sc. REAP, PI G-4879 Sodelavci: Boštjan Lavrič
 Izdelovalec načrta: Živa Hanžič, M. Sc. REAP, PI G-4879 Lovro Jamšek, g.t.

Strokovno področje/naziv načrta	Faza projekta	Št. projekta	Št. načrta	Št. mape	Št. risbe	Index
---------------------------------	---------------	--------------	------------	----------	-----------	-------

Načrt s področja gradbeništva: PZI 70/2025 70/2025-ZU 2 **22** /
 Načrt zunanje ureditve